



Masina de tuns gazon RURIS

RX200S/RX221S

PREFAȚĂ

Înainte de utilizarea mașinii de tuns gazon, vă rugăm citiți cu atenție manualul. Acest manual este un ghid de soluționare a problemelor de instalare, operare și întreținere .

Va mulțumim ca ați ales calitatea și produsele marca RURIS!

Informații și suport clienți:

Telefon: **0351 820 105**

E-mail: **info@ruris.ro**



Cuprins

Cuprins	1
Componenta utilajului	2
Atentionari	3
Operatii de siguranta	4-6
Instructiuni de despachetare	7
Instructiuni de asamblare	8-10
Operarea	11-13
Ajustarea si intretinerea	13-15
Lubrifierea si depozitarea	16
Ghidul de probleme	17
Specificatii	18-22
Declaratii de conformitate	23-27

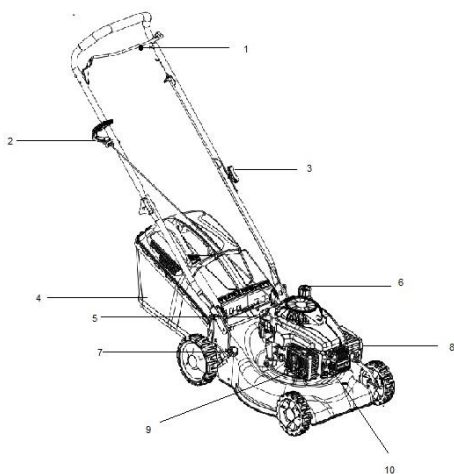

Componenta utilajului

- 1.Maneta stop-motor
- 2.Maner starter
- 3.Piulita stringere maner
- 4.Cos colector gazon
- 5.Joje ulei
- 6.Rezervor combustibil
- 7.Maneta reglaj inaltime de taiere
- 8.Filtru aer
- 9.Toba esapament
- 10.Bujie



ATENȚIE: ACEST SIMBOL INDICA INSTRUCȚIUNI IMPORTANTE DE SIGURANȚA. DACA NU ESTE RESPECTAT, SE POATE PUNE ÎN PERICOL SIGURANȚA CELOR DIN JUR. CITIȚI ȘI RESPECTAȚI TOATE INSTRUCȚIUNILE ÎNAINTE DE A ÎNCERCA SĂ FOLOSITI MASINA DE TUNS GAZON. DACA NU SE URMEAZA ACESTE INSTRUCȚIUNI POATE REZULTA RANIREA CORPORALA.



PERICOL: Masina dumneavoastra de tuns gazon a fost construita ca sa fie utilizata in conformitate cu regulile de folosire in siguranta din acest manual. Ca in cazul oricarui tip de echipament de putere, orice eroare sau neatenție din partea operatorului poate duce la vatamare corporala .



Operatii de siguranta

Operatii generale

- Cititi cu atentie intregul manual de instructiuni inainte de asamblarea masinii. Cititi, intelegeti, si urmati toate instructiunile inscriptionate pe masina si in manual inainte de folosire. Deveniti familiar cu controlul si folosirea acestei masini inainte sa incepeti utilizare.
- Nu lasati copiii sub 14 ani sa foloseasca masina de tuns gazon.
- Inspectati bine zona unde va fi folosita masina. Indepartati toate pietrele sau alte obiecte care pot fi luate de masina si aruncate in orice directie intrucat pot sa cauzeze vatamari corporale serioase operatorului sau celor care sunt in zona. Purtati tot timpul echipament de protectie in timp ce folositi utilajul pentru a va proteja de obiecte ce pot fi aruncate de masina in orice directie.
- NU operati niciodata masina de tuns gazon in picioarele goale , sandale, papuci sau incaltaminte usoara.
- Nu trageți niciodata masina spre dumneavoastra in timp ce mergeti. Daca trebuie sa dati inapoi masina din cauza unui zid sau orice altceva ce va obstructioneaza, urmati urmatoorii pasi:
 - A. Dati-va inapoi dinspre masina pentru a va extinde total bratele.
 - B. Asigurati-va echilibrul cu amandoua picioarele pe pamant.
 - C. Trageți masina de tuns inapoi usor , nu mai mult de jumătate din distanta catre dumneavoastra .
- Nu operati masina cand sunteti sub influenta bauturilor alcoolice sau drogurilor.
- Nu utilizati niciodata masina cand gazonul este ud. Intotdeauna asigurati-va pozitia picioarelor. O alunecare sau cadere poate rezulta in vatamare corporala serioasa. Tineti ferm manerul si mergeti. Daca simtiti ca nu mai puteti controla masina, **DATI DRUMUL IMEDIAT MANERULUI DE**



CONTROL AL CUTITULUI iar acesta se va opri din rotatie.

- Utilizati doar la lumina zilei sau la lumina artificiala buna.
- Opriti motorul cand treceti peste drumuri cu pietris.
- Daca echipamentul incepe sa vibreze anormal, opriti motorul si verificati imediat cauza. Vibratia este in mod normal o atentionare asupra unei probleme.
- Opriti motorul si asteptati pana cand cutitul se opreste complet inainte de indepartarea resturilor vegetale. Nu utilizati niciodata masina fara aparatoare sau alte instrumente de protectie.
- Motorul si esapamentul devin fierbinti si pot cauza arsuri. Nu le atingeti.
- Folositi doar accesorii recomandate de catre producator.
- Daca apar situatii care nu sunt specificate in acest manual, contactati dealer-ul pentru asistenta RURIS.

Nu aveti voie sa:

- Operati langa resturi menajere , santuri, sau marginea digurilor.
- Nu tundeti suprafete in panta cu un unghi mai mare de 15 grade.
- Nu tundeti gazonul ud.
- Nu lucrati in preajma copiilor

Asistenta

- Asigurati-va bine, cand folositi benzina sau alti carburanti. Acestia sunt extrem de inflamabili si se pot aprinde.Folositi o canistra de combustibil .
- Nu alimentati masina cu carburant cand motorul este pornit. Lasati motorul sa se raceasca cel putin 2 minute pana la realimentare.
- Infiletati busonul rezervorului cu grija si stergeti orice urma de benzina inainte de pornirea motorului .
- Nu alimentati masina in zone inchise.
- Nu pastrati masina sau canistra de combustibil in spatii inchise unde exista surse de foc cum ar fi centrala pe gaz, resouri, sau cosuri.

- Pentru a reduce pericolul de incendiu pastrati masina fara carburant.Strangeti resturi de ulei sau carburant. Lasati masina sa se raceasca cel putin 5 minute inainte de depozitare.
- Verificati cutitul si suruburile motorului la intervale frecvente pentru a fi stranse bine. Apoi inspectati vizual cutitul pentru a nu fi deteriorat (ex indoiri, fisuri, suprasolicitare). Strangeti toate piulitele, suruburile bine pentru ca echipamentul sa functioneze in conditii optime.
- Nu umblati la partile de siguranta. Verificati functionarea lor.
Dupa lovirea unui obiect strain, opriti motorul, si inspectati amanuntit masina de tuns gazon.

FIG.1 Eticheta de siguranta care se gaseste pe masina



Suport clienti

- Dacă întâlniți dificultăți în asamblarea acestui produs sau aveți orice întrebări în legătură cu operarea și întreținerea acestei mașini, vă rugăm contactați dealerul.

Instrucțiuni de despachetare

Scoateti masina de tuns gazon din cutie (vedeti FIG. 3)

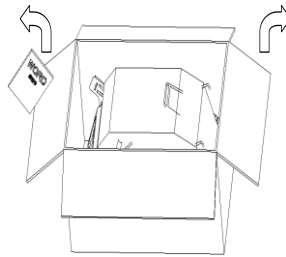

FIG. 3

Deconectati fisa de la bujie (vezi FIG. 4) pentru a evita pornirea accidentala.

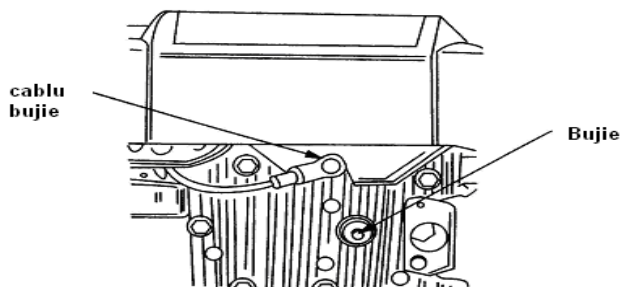

FIG. 4

Instructiuni de asamblare

IMPORTANT: Aceasta masina de tuns gazon se livreaza FARA BENZINA si ULEI in motor. Asigurati-va ca puneti BENZINA si ulei Ruris 4t Max sau un ulei de clasificare API: CI-4/SL ori superior acestuia, dupa instructiunile din manual inainte sa porniti motorul.

Asamblarea masinii dumneavoastra

Urmati pasii de la 1 la 6 pentru a asambla masina.

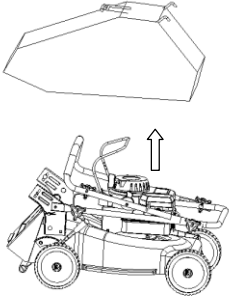
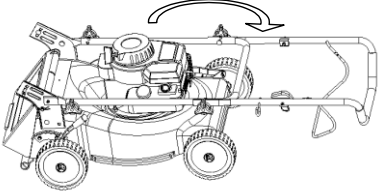
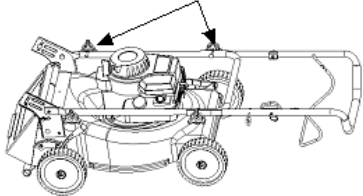
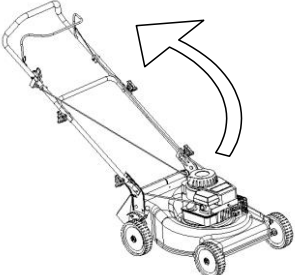
<p>Pas 1: Scoateti sacul de gazon .</p> 	<p>Pas 2: Ridicati manerul. Aliniati-l cu manerul masinii.</p> 
<p>Pasul 3: Strangeti-l in doua piulite.</p> <p>piulite fluture</p> 	<p>Pasul 4: Ridicati manerul si consola complet. Aveti grija sa nu rasuciti cablul de control</p> 

Pasul 5: Pozitionati manerul de jos la inaltimea de lucru.

Step 6: Conectati manerul de jos, partea dreapta si stanga a consolei cu doua piulite si doua suruburi.

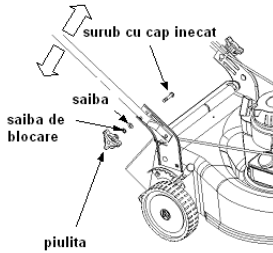

Pasul 6: Atasati cablurile de control pe maner cu patru legaturi.

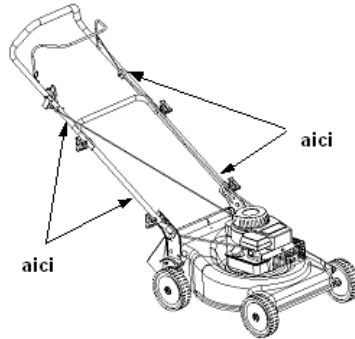

AJUSTAREA INALTIMII DE TAIERE.

NOTA: Masina dumenavaastra va este trimisa cu inaltimea de taiere in pozitia de jos. Ajustati inaltimea de taiere dupa cum urmeaza.

Manerul de ajustare inaltime este situat deasupra rotii dreapta din spate. Pentru a ajusta inaltimea de taiere, actionati maneta catre exterior si manevrati-o inainte sau inapoi cu o treapta.

NOTA: Pentru terenuri denivelate sau instabile, mutati inaltimea de taiere pe o pozitie mai inalta.

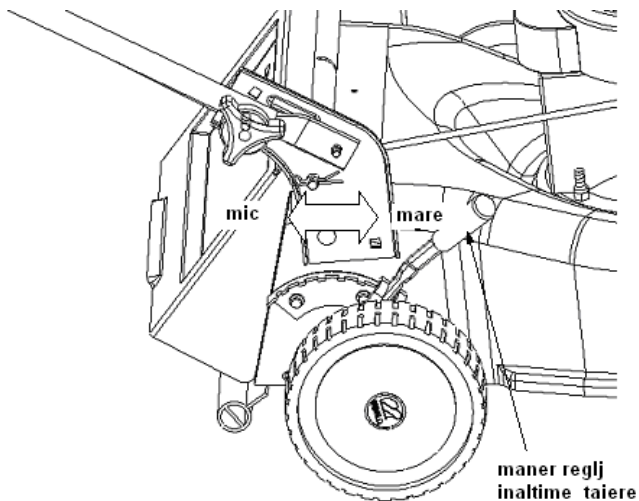

Operarea



Atentie: Indepartati mainile si picioarele din zona activa a cutitului de taiat. Vezi FIG.1.

NOTA: Pentru rezultate mai bune ridicati pozitia de taiere pana determinati care inaltime este mai buna pentru masina. Vezi MANETA DE AJUSTARE A INALTIMII DE TAIERE in sectiunea de TAIERE.

ALIMENTAREA CU ULEI SI BENZINA.

Alimentati motorul cu benzina si ulei dupa instructiunile din manual. Va rugam sa cititi instructiunile cu grija.



ATENTIE: Nu incarcati rezervorul in spatii inchise in timp ce motorul functioneaza, sau pana cand motorul nu s-a racit de cel putin doua minute.

NOTA: Daca se intalnesc unele probleme, vedeti sectiunea GHIDULUI DE PROBLEME a acestui manual.

OPRIREA MOTORULUI SI A CUTITULUI



ATENTIE: Cutitul continua sa se roteasca pentru cateva secunde dupa ce motorul este oprit.

FOLOSIREA MASINII DE TUNS GAZON

- Asigurati-va zona de tuns ca sa fie libera de pietre, bete, fire sau alte obiecte care ar putea distruge masina de tuns gazon sau motorul. Astfel de obiecte ar putea fi accidental aruncate in orice directie si pot cauza vatamari corporale operatorului sau altora.
- Pentru rezultate mai bune nu taiati gazonul ud pentru ca se poate lipi de interiorul cuvei.

Motorul masinii de tuns gazon trebuie mentinuta la turatie maxima pentru taierea optima.



Atentie: Daca masina se loveste de un obiect strain opriti motorul, , verificati masina cu grija pentru a nu avea distrugeri. Daca masina continua sa vibreze in timpul operarii, indica o problema.

Sacul de colectare(Vezi FIG. 8)

Aceasta masina poate stoca gazon taiata.

- Ridicati copertina din spate.
- Introduceti sacul de gazon in spatele tijei copertinei.
- Dati drumul copertinei din spate pentru a asigura sacul de colectare in locul lui.

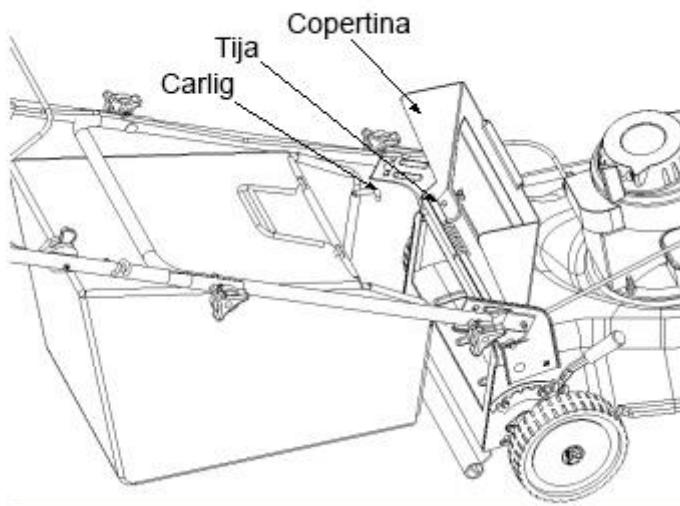

FIG. 8

Golirea sacului de colectare (Vezi FIG. 9)

Tineti sacul colector de gazon de cele doua manere din spate si de jos si ridicati-l. Copertina se va intoarce in jurul tijei si in afara sacului de colectare. Scoateti apoi sacul de colectare din spatele tijei copertinei de pe masina.

În timp ce țineți de manerul de jos, ridicați secțiunea din spate a sacului colector de gazon după cum vedeți în FIG. 9. Gazonul tăiat va cădea. Când atașați sacul colector de gazon, asigurați-vă că pe tija copertinei se stea carligul sacului de gazon, între partea dreaptă și stânga a consolei.

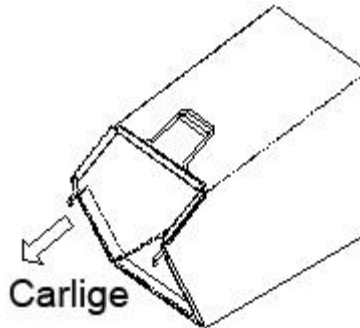

FIG. 9

Ajustari (Vezi FIG. 10.)

Ajustari ale manerului de inaltime

Masina va pune la dispozitie trei pozitii pentru maner si va este trimis cu manerul in pozitia de mijloc. Pentru a regla inaltimea procedati astfel:

- Scoateti sfoara de pornire din locul de ghidare.
- Scoateti capatul piulitei din surubul patrat.
- Miscati de manerul de jos in jurul copertinei din spate, pentru a regla inaltimea.
- Atasati manerul de jos cu piulita si saibe de suruburile patrate.

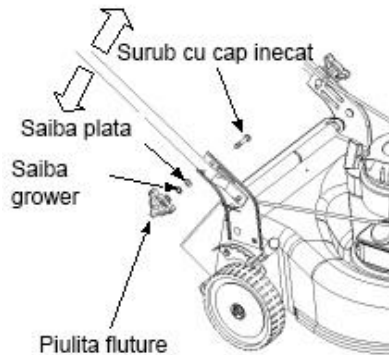

FIG. 10

Intretinere



Atentie: Fiti siguri ca ati deconectat fisa bujiei inainte de a efectua reparatii sau intretinere.

NOTA: Cand rasturnati masina de tuns gazon, goliti rezervorul. Nu intoarcati masina de



tuns mai mult de 90 de grade in orice directie si nu lasati masina rasturnata pentru perioade lungi de timp. Uleiul se poate scurge in partea de sus a motorului si poate cauza probleme de pornire.

Motorul

- Schimbati uleiul de motor dupa primele 5 de ore de functionare, aceasta fiind perioada de rodaj, apoi la fiecare 25 ore de functionare sau la 6 luni. Cititi si urmati instructiunile cu grija.
- Verificati filtrul de aer dupa 25 de ore in conditii normale. Curatati-l la fiecare doua ore in conditii de praf. Randamentul scazut al motorului indica faptul ca filtrul de aer trebuie curatat.
- Filtrul de aer ar trebui sa fie curatat. La inceputul fiecarui sezon de taiat gazon este recomandat ca filtrul sa fie inlocuit.
- Curatati motorul regulat si pastrati sistemul de racire curat pentru a permite circulatia aerului, acest lucru fiind esential pentru durata si functionarea motorului. Asigurati-va sa nu existe murdarie, gazon si resturi de combustibil in esapament.

Intretinere

Partea de jos a masinii de tuns gazon ar trebui curatata dupa fiecare folosire , pentru a preveni strangerea de gazon taiata, frunze, pamant sau alte resturi. Daca se acumuleaza, va cauza rugina si vor fi afectate performantele.

- Deconectati fisa bujiei.
- Goliti carburantul din rezervor.
- Rasturnati masina si sprijiniti-o pe carcasa. Pastrati partea cu filtrul de aer in sus. Asigurati bine masina.
- Curatati partea de dedesubt a masinii cu instrumentele potrivite.

Scoaterea cutitului, inlocuirea, ascutirea (vezi FIG. 11)

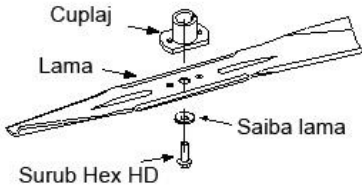

FIG. 11

- Cand scoateti cutitul pentru ascutire sau schimbare, protejati-va mainile cu o pereche de manusi groase.
- Indepartati surubul HEX HD si saiba plata care tin cutitul.



Atentie: Inspectati periodic adaptorul cutitului sa nu aiba fisuri , in special in cazul in care loviti un obiect dur. Inlocuiti-l cand este necesar

Cand ascutiti cutitul urmati unghiul original al muchiei ca punct de referinta. Este extrem de important ca fiecare parte de taiat a cutitului sa fie ascutita in mod egal pentru a preveni dezechilibrarea cutitului. Cutitul dezechilibrat va cauza vibratii excesive cand motorul va intra in turatie. Inainte de a reinstala cutitul si adaptorul de cutit, lubrifiați axul motorului cu ulei. Asigurati-va ca ati instalat cutitul cu fata marcata cu numar in jos, cand masina este in pozitie de operare.

- Introduceti adaptorul cutitului in axul motorului.
- Plasati cutitul in adaptor. Asigurati-va ca acesta este aliniat si asezat pe adaptor.
- Plasati saiba plata pe cutit.
- Inlocuiti surubul Hex HD.

NOTA: Pentru a fi siguri ca masina functioneaza bine, surubul cutitului trebuie inspectat periodic (strangere).

Lubrifierea (vezi FIG. 13)



Atentie: Opriti motorul si deconectati fisa bujiei inainte sa curatati sau pentru orice alta intretinere facuta pe masina de tuns gazon.

Manerul stop de urgenta: Lubrifiați punctele de pivotare a manerului stop cel puțin odată pe sezon cu ulei .

Rotile: Lubrifiați roțile cel puțin odată pe sezon cu ulei (ulei de motor). Dacă roțile sunt îndepărtate pentru orice motiv, lubrifiați suprafața axului din spate și suprafața interioară a roții cu ulei .

MOTORUL: Urmăți pașii de la capitolul MOTOR

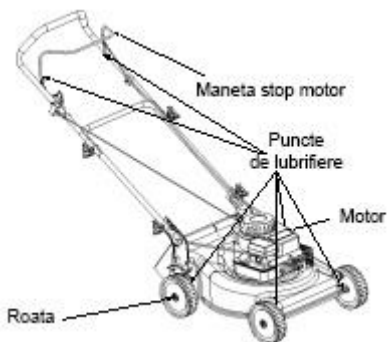

FIG. 13

Depozitarea

Următorii pași trebuie urmăriți pentru a pregăti mașina de tuns gazon pentru depozitare.

- Curățați și lubrifiați mașina cu grijă după descrierea din manualul de instrucțiuni.
- Înveliți cutitul mașinii cu vaselină pentru a împiedica ruginirea.
- Depozitați mașina într-o zonă uscată și curată. Nu o depozitați lângă material coroziv sau surse de încălzire (centrale ,sobe).

Ghidul de probleme

Probleme	Cauza	Remedii
Motorul nu porneste	Manerul stop al cutitului este deconectat. Fisa bujiei deconectata. Cablu acceleratie dereglat. Rezervorul este gol sau carburantul invechit. clapeta de benzina blocata. Fisa bujiei sau bujia defecta. Motor inecat .	Strangeti manerul stop al cutitului. Conectati fisa bujiei. Verificati sursa cablului. Umpleti rezervorul sau schimbati carburantul. Curatati clapeta de benzina. Curatati orificiile sau schimbati fisa sau bujia. Aerisiti camera de ardere.
Motorul functioneaza cu fluctuatii de turatie	Masina merge in pozitia de start. Aprindere intrerupta Supapa de benzina blocata sau carburant invechit. Apa sau mizerie in carburant. Filtru de aer infundat. Carburator dereglat.	Schimbati maneta de viteza pe repede (fast). Conectati si strangeti fisa bujiei. Curatati supapa si umpleti rezervorul cu carburant. Goliti rezervorul si inlocuiti combustibilul. Curatati filtrul de aer sau inlocuiti. Reglati carburatorul.
Motor supraincalzit	Ulei de motor sub nivel. Circulatia de aer mica. Carburatorul nereglat bine.	Schimbati uleiul sau completati Curatati spatiile de racire Reglati carburatorul.
Intreruperi de turatie ale motorului la viteze mari	Carburator infundat Bujie defecta Fisa bujie sau cablu defecte	Curatati carburatorul. Inlocuiti bujia Inlocuiti fisa sau aprinderea.
Vibratii excesive	Cutitul de taiat slabit sau dezechilibrata.	Strangeti cutitul de adaptor. Verificati balansul cutitului. Schimbati cutitul.
Masina nu taie gazonul	Turatia motorului prea mica. Gazon ud. Gazon prea inalt. Cutitul deteriorat(neascutit).	Reglati carburatorul sau parghiile regulatorului (service). Nu taiati gazon cand gazon este uda, asteptati pana se usuca. Taiati odata la inaltime mare apoi taiati din nou la inaltimea dorita . Ascutiti sau inlocuiti cutitul.
Taiat neuniform	Rotile nepozitionate bine Cutitul uzat.	Plasati toate rotile la aceeasi pozitie. Ascutiti sau inlocuiti cutitul.

NOTA: Pentru reparatii in afara ajustarilor de mai sus, contactati cel mai apropiat



service autorizat RURIS.

Caracteristici

RURIS RX200S	RURIS RX221S
General Engine motor 4 timpi	General Engine motor 4 timpi
Putere - 2 cp	Putere – 2.6 cp
Inaltime taiere -25mm-75mm	Inaltime taiere -25mm-75mm
Pornire -manuala	Pornire -manuala
Capacitate rezervor combustibil-0,8l	Capacitate rezervor combustibil-1l
Capacitate baie ulei-0,45l	Capacitate baie ulei-0,6l
Consum combustibil-250ml/kW/h	Consum combustibil-250ml/kW/h
Volum cos colector -45l	Volum cos colector -45l
Greutate -22kg	Greutate -25.3kg



MOTOR

Recomandari pentru ulei motor . Motorul se livreaza FARA ulei, inainte de pornirea motorului, faceti alimentarea cu ulei .

Folositi ulei Ruris 4t Max sau un ulei de clasificare API: CI-4/SL ori superioara acesteia.

Verificati nivelul uleiului

Asezati motorul orizontal si curatati in jurul orificiului de umplere.

Indepartati joja de ulei, stergeti-o cu o carpa curata, puneti joja la loc.

Verificarea nivelului de ulei se face cu joja desfiletata. Daca nivelul uleiului indicat pe joja prin semne aditionale nu este maxim completati la nivel.

. Strangeti joja inainte de pornirea motorului.

Nu umpleti peste limita baia de ulei. Daca puneti peste nivelul maxim pot aparea urmatoarele efecte:

1. Fumigare.
2. Pornire greoaie.
3. Ancrasarea bujiei.
4. Uleiul poate ajunge in filtrul de aer.

Recomandari pentru combustibil.

Folositi benzina curata, proaspata, fara plumb.

Nu amestcati uleiul cu benzina.

Verificati nivelul de combustibil.

Inainte de realimentare, lasati motorul sa se raceasca 2 min, curatati in jurul orificiului de umplere inainte de a scoate busonul pentru alimentare.

INAINTE DE PORNIRE

Pozitionativa intodeauna cu mainile si picioarele departe de componentele mobile ale echipamentului.



Porniti, depozitati si alimentati masina de tuns gazon in pozitie orizontala. Porniti masina pe o suprafata tare sau pe o portiune cu gazon deja taiata.

Verificati nivelul de ulei din baia motorului.

Conectati fisa la bujie

Motoarele care echipaza aceste utilaje pot fi dotate cu:

- Pompita de amorsare
- Soc manual
- Soc termic



PORNIREA : Pentru motoarele dotate cu pompita de amorsare

Pornirea prin actionare (demaror): Amorsati carburatorul prin actionarea pompitei de amorsare situata pe capacul filtrului de aer (3-4 actionari).Trageti manerul stop de urgenta cu mana stanga si lipiti-l de manerul de ghidare.Prindeti manerul demaror cu mana dreapta si trageti usor pana cand simtiti ca opune rezistenta. Apoi trageti constant pentru a porni motorul.

Dupa ce motorul a pornit lasati-l sa capete turatia maxima ,dupa care puteti incepe lucrul.

PORNIREA : Pentru motoarele dotate cu soc termic

Trageti manerul stop de urgenta cu mana stanga si lipiti-l de manerul de ghidare.Prindeti manerul demaror cu mana dreapta si trageti usor pana cand simtiti ca opune rezistenta. Apoi trageti constant pentru a porni motorul.

Dupa ce motorul a pornit lasati-l sa capete turatia maxima ,dupa care puteti incepe lucrul.



PORNIREA : Pentru motoarele dotate cu soc manual

Pornirea prin actionare (demaror): Trageti manerul stop de urgenta cu mana stanga si lipiti-l de manerul de ghidare si pozitionati maneta de soc in pozitia inchis si actionati maneta de acceleratie la maxim (daca este in dotare). Prindeti manerul demaror cu



mana dreapta si trageti usor pana cand simtiti ca opune rezistenta. Apoi constant pentru a porni motorul, dupa care pozitionati maneta soc in pozitie deschis (de lucru) . Dupa ce motorul a pornit lasati-l sa capete turatia maxima, dupa care il puteti folosi in lucru.

PORNIREA AUTOMATA: (La cheie) . Daca utilajul este dotat si cu pornire automata pornirea se va face prin actionarea cheii urmand pasii de pornire in functie de dotarea motorului.

OPRIREA

2) Eliberati maneta de control al franei de siguranta (motor-stop).

INTRETINEREA

Pentru a evita pornirea accidentala ,deconectati fisa bujiei inainte de a incepe interventiile la motor.

ATENTIE: Mentineti partea cu bujia motorului in sus,daca motorul trebuie sa fie inclinat in timpul transportului sau pentru inspectie sau pentru eliminarea ierbii.

Transportul sau inclinarea motorului cu bujia in jos poate provoca:

Fumigare, pornire greoaie, ancrasarea bujiei, saturarea cu ulei a filtrului de aer ,blocarea demarorului(deteriorarea demarorului).

Observatie : Oprirea (pentru utilajele dotate cu maneta de acceleratie, oprirea se va face dupa reducerea turatiei motorului la minim, dupa care eliberati manerul de control al franei de siguranta motor-stop)

SCHIMBUL DE ULEI

Verificati nivelul de ulei periodic.

Asigurati-va ca nivelul uleiului este corespunzator. Verificati-l la fiecare 5 ore sau zilnic, inaintea pornirii motorului.

Schimbati uleiul dupa primele 5 ore de functionare. Schimbati uleiul cat timp motorul este cald. Pentru reumplere folositi Ruris 4t Max sau un ulei de clasificare API: CI-4/SL ori superioara acesteia.

Inainte de a inclina motorul sau echipamentul pentru a scurge uleiul, goliti combustibilul din rezervor. Daca scurgeti uleiul prin partea de sus a motorului, tineti partea cu filtru de



aer in sus.

FILTRUL DE AER

1.Scoateti cu grija prefiltru (daca este prevazut) si ansamblul cartusului de pe capac.

2.Dupa intretinerea prefiltrului si a cartusului instalati cartusul si prefiltrul in capac.

PASTRATI MOTORUL CURAT.

Indepartati periodic resturile vegetale si acumularile de reziduri de pe motor. Nu stropiti motorul cu apa pentru a-l curata.

PROGRAMUL DE INTRETINERE

--Primele 5 ore	-schimbati uleiul
--La fiecare 5 ore	-verificati nivelul uleiului -curatati rezidurile depuse in urma folosirii -verificati filtrul de aer -curatati teava de esapament
-La fiecare 25 ore/6 luni	-schimbati uleiul -verificati bujia



DECLARAȚIA DE CONFORMITATE CE



Producator: **SC RURIS IMPEX SRL**

Calea Severinului, Nr. 10, Craiova, Dolj, România

Tel. 0351 464 632, Fax 0351 464 633, www.ruris.ro, office@ruris.ro

Reprezentant autorizat: ing. Stroe Marius Cătălin – Director General

Persoană autorizată pentru dosarul tehnic: ing. Florea Nicolae – Director Proiectare Producție

Descrierea mașinii: **MASINA DE TUNS GAZON** realizeaza operatii de tuns iarba si cosit, masina propriu-zisa fiind componenta energetic de baza iar cutitul mobil de taiere, echipamentul de lucru efectiv

Produsul: Mașina de tuns gazon

Tipul: RURIS

Model: RX200S, RX221S

Motor: termic, benzina, 4 timpi

Putere neta: 2,7-3,5 CP

Noi, SC RURIS IMPEX SRL Craiova, producator, **în conformitate cu H.G. 1029/2008** - privind condițiile introducerii pe piață a mașinilor, Directiva 2006/42/CE – masini; cerințe de siguranță și securitate, Standardul EN12733 – Mașini agricole și forestiere. Securitate, **Regulamentul UE 2016/1628 (amendat prin Regulamentul UE 2018/989) - stabilirea masurilor de limitare a emisiilor gazoase si de particule poluante provenite de la motoare** si H.G. 467/2018 privind masurile de aplicare ale Regulamentului mentionat, am efectuat atestarea conformității produsului cu standardele specificate și declarăm că este conform cu principalele cerințe de siguranță și securitate.

Subsemnatul Stroe Cătălin, reprezentantul producatorului, declar pe proprie răspundere că produsul este în conformitate cu următoarele Standarde și Directive Europene:

-SR EN ISO 12100:2011 - Securitatea mașinilor. Concepte de bază, principii generale de proiectare.

Terminologie de bază, metodologie. Principii tehnice



- SR EN ISO 4254-1:2010/AC:2011 - Mașini agricole. Securitate. Cerințe generale
 - SR EN 1050:2000 - Securitatea mașinilor. Principii pentru aprecierea riscului
 - SR EN 836+A4:2012 - Mașini pentru grădinarit. Cositori de gazon echipate cu motor. Securitate
 - SR EN 12733/2009 - Mașini agricole și forestiere. Motocositori cu operator pedestru. Securitate
 - SR EN ISO 3744:2011 - Acustică. Determinarea nivelurilor de putere acustică emise de sursele de zgomot utilizând presiunea acustică
 - SR EN ISO 4254-12:2012 - Mașini agricole. Securitate. Partea 12: Cositori rotative cu disc, cositori rotative cu tambur și cositori echipate cu dispozitiv de tocat resturi vegetale
 - SR EN 14861+A1:2010 - Mașini forestiere. Mașini autopropulsate. Cerințe de securitate
 - SR EN 14930+A1:2009 - Mașini agricole și forestiere și mașini pentru grădinarit. Mașini ținute cu mână și cu conductor pedestru. Determinarea riscului de contact cu suprafețele fierbinți
 - **Directiva 2000/14/CE** – Emisiile de zgomot în mediul exterior
 - **Directiva 2006/42/EC** - privind mașinile – introducerea pe piața a mașinilor
 - **Regulamentul UE 2016/1628** - stabilirea măsurilor de limitare a emisiilor gazeoase și de particule poluante provenite de la motoare
- Alte Standarde sau specificații utilizate:
- SR EN ISO 9001** - Sistemul de Management al Calității
 - SR EN ISO 14001** - Sistemul de Management al Mediului
 - OHSAS18001** - Sistemul de Management al Sănătății și Securității Ocupaționale.

MARCAREA SI ETICHETAREA MOTOARELOR

Motoarele pe benzina cu aprindere prin scanteie recepționate și utilizate pe echipamentele și mașinile RURIS, conform **Regulamentul UE 2016/1628 (amendat prin Regulamentul UE 2018/989)** și a HG 467/2018 sunt marcate cu:

- Marca și numele producătorului: N.T.M. Co. Ltd.
- Tipul: Y100V, Y139V
- Putere: 2,7 CP- 3,5 CP
- Numărul aprobării de tip obținut de producătorul specializat:

e13*97/68SN2G1*2012/46*0699*01



e24*2016/1628*2017/656SRA1/P*0051*00

- Numărul de identificare al motorului – numar unic.
- Concept General Engine

Notă: documentația tehnică este deținută de producător.

Precizare: prezenta declarație este conformă cu originalul.

Termen de valabilitate: 10 ani de la data aprobării.

Anul aplicării marcajului CE: 2019.

Locul și data emiterii: Craiova, 29.10.2019

Nr. inreg. 1014/29.10.2019

Persoana autorizată și semnatura: Stroe Marius Catalin

Director General al

SC Ruris Impex SRL

A handwritten signature in blue ink, which appears to be "Stroe", is written over a circular official stamp. The stamp contains the text "STATUL ROMÂNIA" at the top, "RO 5048/2002" in the middle, and "S.C. RURISSA S.R.L." at the bottom, with "CRAIOVA-ROMANIA" around the perimeter.



DECLARAȚIA DE CONFORMITATE **EC**

Producator: **SC RURIS IMPEX SRL**

Calea Severinului, Nr.10 , Craiova, Dolj, România

Tel. 0351 464 632, Fax 0351 464 633, www.ruris.ro, office@ruris.ro

Reprezentant autorizat: ing. Stroe Marius Cătălin – Director General

Persoana autorizată pentru dosarul tehnic: ing. Florea Nicolae – Director Proiectare Producție

Descrierea mașinii: **MASINA DE TUNS GAZON** realizeaza operatii de tuns iarba si cosit, masina propriu-zisa fiind componenta energetic de baza, iar cutitul mobil de taiere este echipamentul de lucru efectiv

Tipul: **RURIS RX200S, RX 221S**

Putere: **2,7-3,5 CP**

Nivelul de zgomot: **96dB** Nivel de putere acustica garantat: **96 dB(A)**

Nivelul de zgomot este certificat de TUV prin Raport de încercari nr. 70.403.18.1002.04 Rev. 01/ 29 sep 2018, în conformitate cu prevederile Directivei 2000/14/CEE si SR EN ISO 22868:2011.

Noi, SC RURIS IMPEX SRL Craiova în calitate de producator, **în conformitate cu Directiva 2000/14/CE, H.G. 1756/2006** - privind limitarea nivelului emisiilor de zgomot în mediu produs de echipamente destinate utilizării în exteriorul clădirilor precum și **Directiva 2006/42/CE, H.G. 1029/2008** - privind condițiile introducerii pe piață a mașinilor, am efectuat verificarea și atestarea conformității produsului cu standardele specificate și declarăm că este conform cu principalele cerințe.

Subsemnatul Stroe Cătălin, reprezentantul producatorului, declar pe proprie răspundere că produsul este în conformitate cu următoarele Standarde și Directive Europene:

-Directiva 2000/14/CE – Emisiile de zgomot în mediul exterior

-SR EN ISO 22868:2011 - Mașini forestiere și mașini pentru grădinărit. Cod de încercare

acustică pentru mașinile, echipate cu motor cu ardere internă. Metodă de expertiză

-SR EN 836+A4:2012 - Mașini pentru grădinarit. Cositori de gazon echipate cu motor

-SR EN ISO 4254-12:2012 - Mașini agricole. Partea 12: Cositori rotative cu disc, cositori rotative cu tambur și cositori echipate cu dispozitiv de tocat resturi vegetale

-SR EN ISO 3746:2009 - Acustică. Determinarea nivelurilor de putere acustică emise de sursele de zgomot utilizând presiunea acustică

Alte standarde sau specificații utilizate:

-SR EN ISO 9001 - Sistemul de Management al Calității

-SR EN ISO 14001 - Sistemul de Management al Mediului

-OHSAS18001 - Sistemul de Management al Sănătății și Securității Ocupaționale.

Notă: documentația tehnică este deținută de producător.

Precizari: prezenta declarație este conformă cu originalul.

Termen de valabilitate: 10 ani de la data aprobării

Anul aplicării marcajului CE: 2019.

Locul și data emiterii: Craiova, 29.10.2019

Nr. înreg: 1015/29.10.2019

Persoana autorizată și semnatura:

Ing. Stroe Marius Cătălin

Director General al

SC RURIS IMPEX SRL





FRA

Tondeuse RURIS RX200S/RX221S

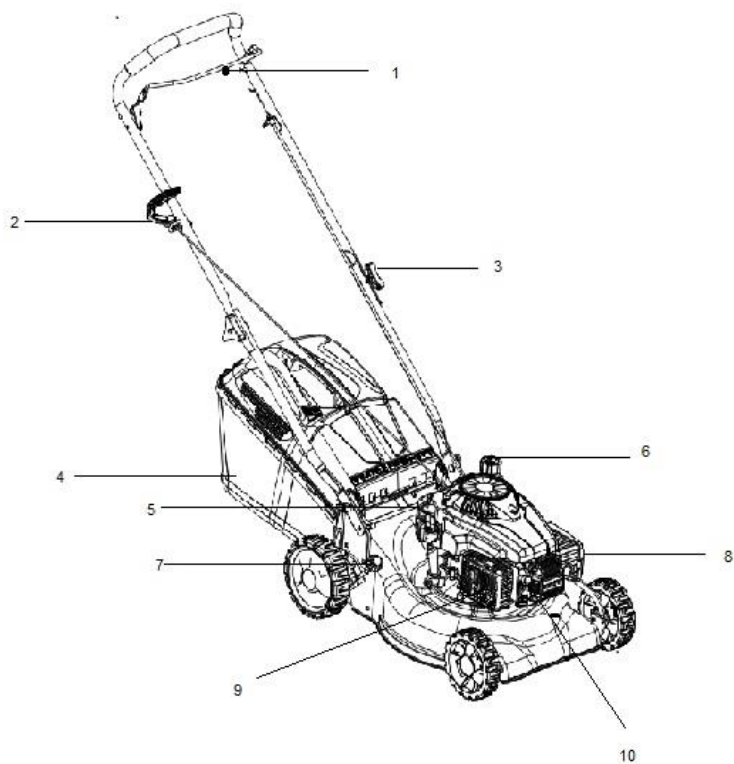



FRA

1. Levier arrêt moteur
2. Manche démarrage
3. Erou serrage manche
4. Bac de ramassage gazon
5. Jauge huile
6. Réservoir carburant
7. Levier réglage hauteur de coupe
8. Filtre à air
9. Echappement
10. Bougie



FRA

Sommaire

Opération de sécurité	2
Trouver le numéro du modèle	9
Assistance clients	10
Recommandations déballage	10
Recommandations assemblage	11
Contrôle	13
Opérer	14
Ajustements	17
Maintenance	18
Lubrification	20
Stockage hors saison	21
Guide de dysfonctionnements	22
Déclarations de conformité	27



DANGER : Votre tondeuse a été conçue pour être utilisée conformément aux règles d'utilisation en sécurité de ce manuel. Comme pour tout équipement de puissance, toute erreur ou inattention de la part de l'opérateur peut causer des blessures.

Opérations de sécurité

Opérations générales

- Lisez attentivement tout le manuel d'instructions avant d'assembler la machine. Lisez, comprenez et respectez toutes les instructions inscrites sur la machine et dans le manuel avant de l'utiliser. Familiarisez-vous avec le contrôle et l'utilisation de cette machine avant de la manipuler.
- Ne laissez pas les enfants âgés de moins de 14 ans à utiliser la tondeuse. Les enfants âgés de plus de 14 ans doivent opérer la machine seulement sous la surveillance de leurs parents.
- Vérifiez bien la zone où sera utilisée la machine. Ecartez toutes les pierres ou autres objets pouvant être attrapés par la machine et jetés dans toutes directions parce qu'ils peuvent produire des blessures importantes à l'opérateur ou à ceux qui se trouvent dans la zone. Portez tout le temps des lunettes de protection lorsque vous utilisez la machine, pour protéger vos yeux d'objets pouvant être lancés par la machine dans toutes directions.
- NE JAMAIS opérer la tondeuse en étant déchaussé, en sandales, chaussons ou chaussures légères.
- Ne tirez jamais la machine vers vous pendant que vous marchez. S'il faut reculer à cause d'un mur ou tout autre obstacle, suivez les pas suivants :
 - A. Reculez de votre tondeuse pour pouvoir étendre complètement vos



FRA

bras.

- B. Veillez à votre équilibre avec les deux pieds sur terre.
- C. Tirez la tondeuse en arrière légèrement, pas plus de moitié de la distance vers vous.

- Ne pas opérer la tondeuse sous l'influence des boissons alcoolisées ou des drogues.
- Ne jamais utiliser la tondeuse lorsque le gazon est humide. Toujours veiller à la position des jambes. Un glissement ou une chute peut entraîner des blessures graves. Tenez fermement la poignée et marchez. Si vous sentez que vous ne pouvez plus contrôler la tondeuse, **LACHEZ IMMÉDIATEMENT LA MANCHE DE CONTROLE DU COUTEAU** et le couteau arrêtera de tourner en trois secondes.
- Utilisez seulement à la lumière du jour avec un bon éclairage artificiel.
- Arrêtez le moteur lorsque vous passez près des chemins à gravier.
- Si l'équipement commence à vibrer anormalement, arrêtez le moteur et vérifiez-en la cause immédiatement. La vibration est une manière normale d'avertissement sur un problème.
- Arrêtez le moteur et attendez jusqu'à ce que le couteau s'arrête complètement avant d'éliminer l'herbe.
- N'utilisez jamais la tondeuse sans couvercle ou autres instruments de protection.
- Le moteur et l'échappement deviennent chauds et peuvent produire des brûlures. Ne les touchez pas.
- Utilisez uniquement des accessoires validés par le fabricant.
- S'il y a des situations qui ne sont pas spécifiées dans ce manuel, contactez le distributeur pour assistance RURIS.

Régler la hauteur de travail

Pour votre sécurité utilisez la mesure de rampe avant d'utiliser cet équipement à



FRA

couper dans une zone élevée ou en pente. Si la pente est supérieure à 15 degrés tel que montre l'instrument de mesure, n'utilisez pas la tondeuse dans cette zone puisqu'il peut apparaître des problèmes et blessures.

Vous ne devez pas :

- Opérer près des déchets ménagers, faussées ou bords de digues
- Tondre les surfaces en pente avec angle supérieur à 15 degrés tel qu'indiqué sur l'instrument de mesure.
- Tondre l'herbe humide.
- Travailler près des enfants.

Assistance

- Assurez-vous d'utiliser de l'essence ou d'autres carburants. Ils sont extrêmement inflammables et les vapeurs peuvent exploser.
- Utilisez un récipient de carburant approuvé.
- N'ajoutez pas de carburant lorsque le moteur tourne. Laissez le moteur refroidir pendant au moins 2 minutes avant de le réalimenter.
- Visser le couvercle du réservoir avec soin et essuyez toute trace d'essence avant de démarrer le moteur.
- Ne réalimentez pas la machines dans des zones fermées.
- Ne stockez pas la machine ou le récipient de carburant dans des espaces fermés ou dans lesquels il y a des sources de feu, comme la centrale à gaz, des réchauds, des cheminées.
- Pour réduire les risques d'incendie, stockez la machine sans carburant. Essuyez les restes d'huile ou de carburant. Laissez la machine refroidir pendant au moins 5 minutes avant de la ranger.
- Vérifiez le couteau et les vis du moteur à intervalles fréquents pour bien les régler. Inspectez ensuite le couteau visuellement pour vous assurer qu'il n'est pas endommagé (pliage, fissure, surcharge). Lors du remplacement, utilisez des lames conformes aux instructions de ce manuel.
- Serrez fermement tous les écrous et vis pour que la machine fonctionne dans

des conditions optimales.

- Ne touchez pas les pièces de sécurité. Vérifiez leur fonctionnement régulièrement.
- Après avoir heurté un objet étranger, éteignez le moteur et inspectez minutieusement la tondeuse à gazon.
- N'essayez pas de régler une roue ou la largeur de travail pendant que le moteur tourne.

Ne pas opérer sans le couvercle
d'évacuation ou le sac de ramassage



FIG.1 Etiquette de sécurité placée sur la machine

Assistance clients

- Si vous faites face à des difficultés au niveau de l'assemblage de ce produit ou si vous avez quelques questions que ce soit relatives aux contrôles, à l'opération et la maintenance de cette machine, veuillez contacter le distributeur.

Instructions de déballage

Retirez la tendeuse du carton (voir FIG. 3)

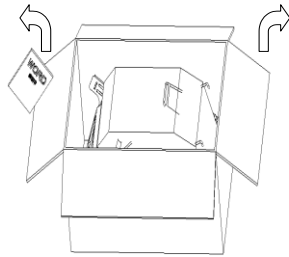

FIG. 3

Déconnectez la fiche de la bougie (voir FIG. 4) afin d'éviter le démarrage accidentel.

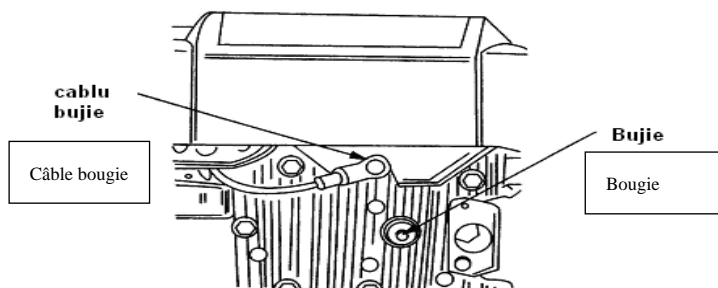

FIG. 4

Instructions d'assemblage

IMPORTANT : Cette tondeuse est livrée **SANS ESSENCE** et **HUILE** dans le **moteur**. Assurez-vous de mettre de l'**ESSENCE** et de l'**huile Ruris 4t Max** ou une huile de classe API : CI-4/SL ou supérieur, selon les instructions du manuel avant sa mise en marche.

Assemblage de la machine par vos soins

Suivez les pas de 1 à 7 pour assembler la machine.

FRA

Pas 1 : Retirez le sac à herbe.

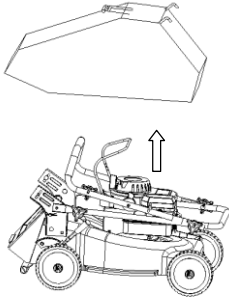

Pas 2 : Soulevez la manche. Alignez-la avec la manche de la machine.

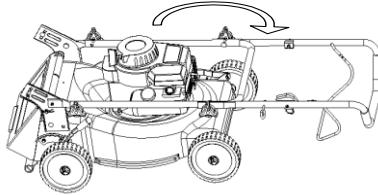

Pas 3 : Serrez-le avec deux écrous.
écrous papillons

piulite flature

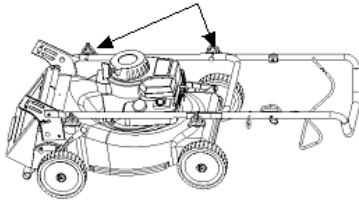

Pas 4 : Soulevez la manche et la console
complètement.
Prenez soin de ne pas tordre le câble de contrôle.

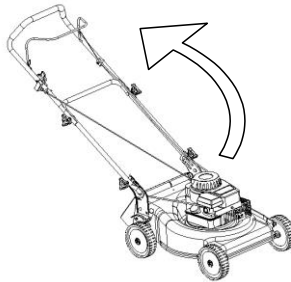

Pas 5 : Positionnez la manche d'en bas à la hauteur de travail.

Pas 6 : Connectez la manche par terre, la partie droite et gauche de la console avec deux écrous et deux vis

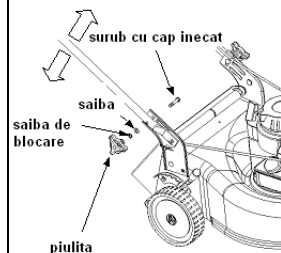

Pas 7 : Attachez les câbles de contrôle à la manche avec quatre liens.

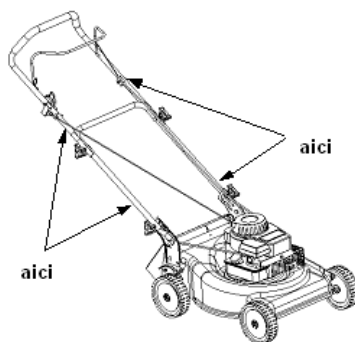

AJUSTEMENT DE LA HAUTEUR DE COUPE.

NOTE : Votre machine vous est envoyée avec la hauteur de coupe en position d'en bas. Ajustez la hauteur de coupe comme suit.

La manche d'ajustement de la hauteur se trouve au-dessus de la roue derrière droite. Pour ajuster la hauteur de coupe, actionnez le levier vers l'extérieur et manœuvrez-la d'un cran, avant ou arrière.

NOTE : Pour des terrains inégaux ou instables, déplacez la hauteur de coupe sur une position plus haute.

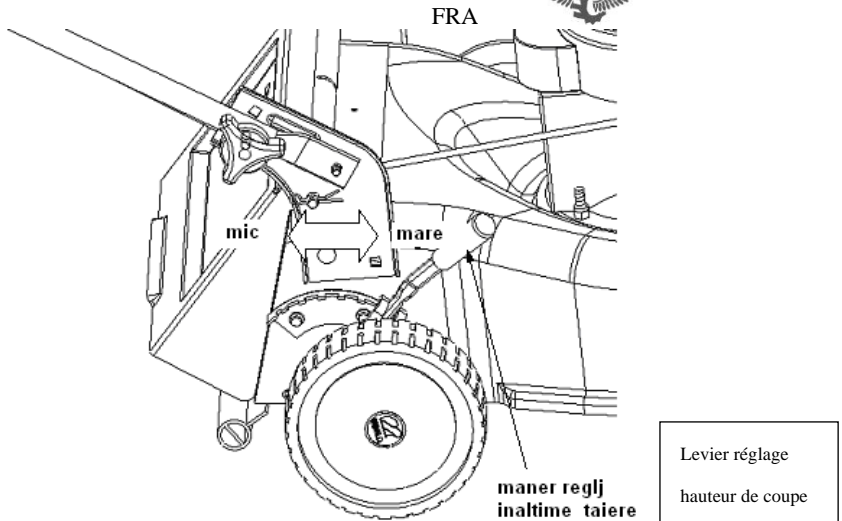

FIG. 7

Opération



Attention : Ecartez les mains et les pieds de la zone active du couteau. Voir FIG.1.

NOTE : Pour des résultats meilleurs, soulevez la position de coupe jusqu'à ce que vous déterminiez quelle est la meilleure hauteur pour la machine. Voir LEVIER D'AJUSTEMENT DE LA HAUTEUR DE COUPE dans la section de COUPE.

ALIMENTATION EN HUILE ET ESSENCE.

Alimentez le moteur en essence et huile selon les instructions du manuel. Veuillez lire les instructions attentivement.



ATTENTION : N'alimentez pas le réservoir dans des espaces fermés pendant que le moteur est en marche, ou avant que le moteur ne soit refroidi depuis au moins 2 minutes.

DEMARRAGE DU MOTEUR ET DU COUPEAU

- Connectez la fiche à la bougie



FRA

- Déplacez le contrôle de la vitesse en position "fast" (rapide)
- Placez-vous derrière la tondeuse, serrez avec la main gauche le levier d'arrêt d'urgence, avec la main droite le levier de contrôle, en les maintenant ensemble, collés
- Respectez les instructions du chapitre MOTEUR

NOTE : S'il y a des problèmes, voir la section GUIDE DES PROBLEMES du présent manuel.

ARRÊT DU MOTEUR ET DU COUPEAU



ATTENTION : Le couteau continue de tourner pour quelques secondes après que le moteur est arrêté.

UTILISATION DE LA TONDEUSE

- Veillez que la zone de travail soit libre de pierres, bois, fils et autres objets qui pourraient détruire la tondeuse ou le moteur. De tels objets pourraient être jetés accidentellement dans toute direction et pourraient causer des blessures à l'opérateur et à autrui.
- Pour de meilleurs résultats, ne coupez pas l'herbe humide parce qu'elle peut coller à l'intérieur de la tondeuse.
- Pour une herbe saine, ne coupez pas plus d'un tiers de la hauteur totale de l'herbe. Le gazon doit être coupé en longueur et en direction de pousse de l'herbe.

Cette tondeuse doit être maintenue à vitesse maximale pour une coupe optimale ou fauchage.



Attention : Si la machine heurte un objet étranger, arrêtez le moteur. Retirez le fil de l'embrayage, vérifiez la machine soigneusement pour qu'il n'y ait pas de détériorations. Si la tondeuse continue à vibrer pendant le fonctionnement, cela indique qu'il y a un problème.

Le sac de ramassage (Voir FIG. 8)

Cette machine peut stocker l'herbe coupée.

- Soulevez la couverture derrière.
- Introduisez le sac de ramassage derrière la tige de la couverture.
- Lâchez la couverture derrière afin d'assurer le sac à sa place.

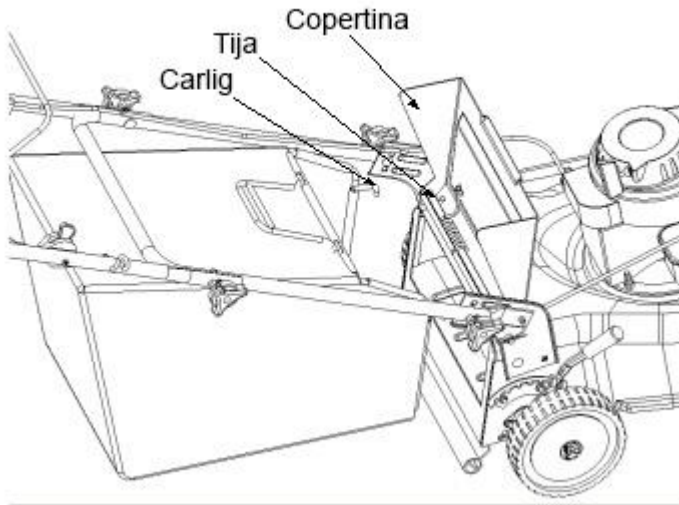

FIG. 8

Vider le sac de ramassage (Voir FIG. 9)

Tenez le sac de ramassage des deux manches de l'arrière et d'en bas et soulevez-le.

La couverture tournera au tour de la tige et à l'extérieur du sac de ramassage. Retirez

ensuite le sac de ramassage de l'arrière la tige de la couverture.

FRA

Pendant que vous tenez la manche d'en bas, soulevez la section de l'arrière du sac de ramassage comme présenté dans la FIG. 9. L'herbe coupée tombera. Lorsque vous remplacez le sac de ramassage, veuillez que la couverture reste dans le crochet du sac de ramassage, entre la partie droite et gauche de la console.

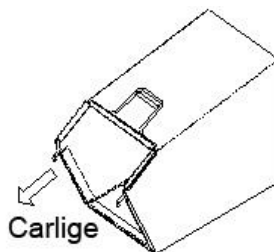

FIG. 9

Ajustements (Voir FIG. 10.)

Ajustements de la manche de hauteur

La machine met à votre disposition plusieurs niveaux de coupe du gazon à hauteur minimale de 25mm et maximale de 75mm. Afin d'ajuster la hauteur, procédez comme suit :

- Retirez la corde de démarrage de l'endroit de guidage.
- Retirez la tête de l'écrou de la vis carrée.
- Bougez la manche d'en bas au tour de la couverture de l'arrière, afin d'ajuster la hauteur.
- Attachez la manche d'en bas avec les écrous et les rondelles des vis carrées.

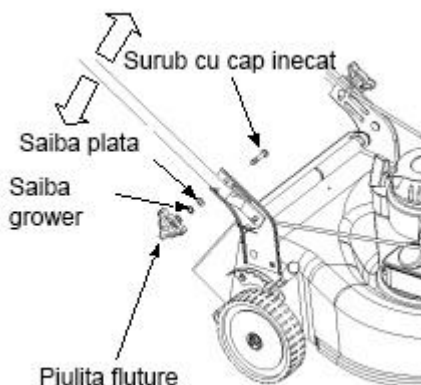

FIG. 10

Maintenance



Attention : Soyez sûr d'avoir déconnecté la fiche de la bougie avant d'effectuer des réparations ou la maintenance.

NOTE : Lorsque vous renversez la tondeuse, videz le réservoir. Ne tournez pas la tondeuse plus de 90 degrés dans toute direction et ne laissez pas la tondeuse renversée pour de longs laps de temps. L'huile pourrait couler dans la partie supérieure du moteur et elle pourrait causer des problèmes de démarrage.

Moteur

- Changez l'huile de moteur après les premières 5 heures de fonctionnement, cela représentant la période de rodage, ensuite chaque 25 heures de fonctionnement. Lisez et respectez les instructions attentivement.
- Vérifiez le filtre à air après 25 heures en conditions normales. Nettoyez-le chaque deux heures en conditions de poussière. La faible puissance du moteur indique que le filtre à air doit être nettoyé.
- Le filtre à air doit être nettoyé. Au début de chaque saison de coupe, il est recommandé de remplacer le filtre.
- Nettoyez le moteur régulièrement et maintenez le système de refroidissement propre pour permettre la circulation de l'air, ce qui est essentiel pour la vie du moteur et son fonctionnement. Assurez-vous qu'il n'y a pas de poussière, d'herbe et de carburant dans l'échappement.

Maintenance

Le fond de la tondeuse à gazon doit être nettoyé après chaque utilisation pour empêcher l'herbe, les feuilles, la terre ou d'autres débris de se rassembler. Si elle s'accumule, cela causera de la rouille et affectera les performances.

- Débranchez la bougie.
- Videz le carburant de la voiture.
- Renversez la voiture et appuyez-la sur le boîtier. Gardez le filtre à air vers le haut. Assurez bien la machine.
- Nettoyez le dessous de la machine avec les bons outils.

Retirer le couteau, le remplacer et l'affûter (voir FIG. 11)

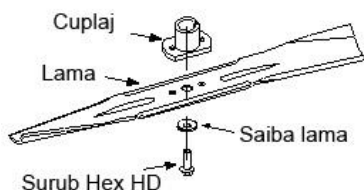

FIG. 11

- Lorsque vous retirez le couteau pour l'affûter ou le remplacer, protégez-vous les mains avec une paire de gants épais lorsque vous tenez le couteau.
- Retirez la vis HEX HD et la plaque de la rondelle plate maintenant le couteau.
- Retirez le couteau et l'adaptateur de couteau de l'arbre du moteur.



Attention : Vérifiez périodiquement l'adaptateur du couteau pour qu'il n'y ait pas de fissures ou de ruptures, notamment si vous heurtez un objet étranger. Remplacez-le lorsqu'il est nécessaire.

Lorsque vous affûtez le couteau, suivez l'angle original du bord comme point de référence. Il est extrêmement important que chacune des parties de coupe du couteau soit affûtée de manière égale, afin de prévenir le déséquilibre du couteau. Le

couteau déséquilibré causera des vibrations excessives lorsqu'il tourne à grande vitesse. Veillez que vous avez installé le couteau avec la face marquée d'un numéro vers le bas, lorsque la machine est en position d'opération.

- Introduisez l'adaptateur du couteau dans l'axe du moteur.
- Placez le couteau dans l'adaptateur. Soyez certain que le couteau est aligné et placé sur l'adaptateur. Mettez la rondelle plate sur le couteau.
- Remplacez la vis Hex HD.

NOTE : Pour être sûr que vous la machine fonctionne correctement, la vis du couteau doit être vérifiée périodiquement afin de corriger le serrage.

Lubrification (voir FIG. 13)



Attention : Arrêtez le moteur et déconnectez la fiche de la bougie avant de nettoyer la tondeuse.

Levier d'arrêt d'urgence : Lubrifiez avec de l'huile les points de pivot du levier d'arrêt au moins une fois par saison.

Roues : Lubrifiez avec de l'huile (ou de l'huile de moteur) les roues au moins une fois par saison. Si les roues sont retirées pour quelque raison que ce soit, lubrifiez la surface de l'axe de l'arrière et la surface intérieure de la roue avec de l'huile.

MOTEUR : Suivez les pas du chapitre MOTEUR.

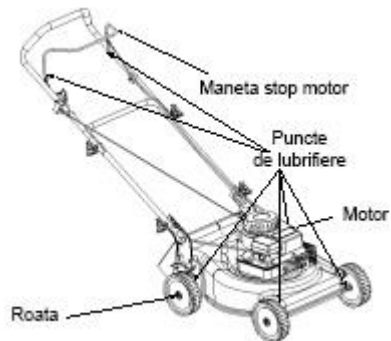

FIG. 13



FRA

Stockage hors saison

Les pas suivants doivent être suivis pour préparer la tondeuse en vue du stockage.

- Nettoyez et lubrifiez la machine soigneusement conformément à la description du manuel d'instructions.
- Consultez les instructions relatives au stockage du moteur.
- Couvrez le couteau de la machine de vaseline afin de l'empêcher de rouiller.
- Rangez la machine dans un endroit sec et propre. Ne la rangez pas près des matériaux corrosifs, inflammables ou des sources de chaleur (cheminées, centrales, etc.).

Guide de dysfonctionnements

Problème	Cause	Remèdes
Le moteur ne démarre pas	Le levier d'arrêt du couteau est déconnecté. La fiche de la bougie est déconnectée. Le câble d'accélération est dérégulé. Le réservoir est vide ou le carburant obsolète. La soupape d'essence est bloquée. La fiche de la bougie est défectueuse. Le moteur est noyé d'huile.	Serrez le levier d'arrêt du couteau. Connectez la fiche de la bougie. Vérifiez la source du câble. Remplissez le réservoir ou changez le carburant. Nettoyez la soupape d'essence. Nettoyez les orifices ou remplacez la fiche ou la bougie. Aérez la chambre de combustion.
Le moteur fonctionne de manière incertaine	La machine fonctionne en position de démarrage. Allumage interrompue. Soupape d'essence bloquée ou carburant obsolète. Ventilation bouchée. Eau ou résidus dans le carburant. Filtre air encrassé. Carburateur non ajusté.	Changez le levier de vitesse en position rapide (fast). Connectez et serrez la fiche de la bougie. Nettoyez la soupape et remplissez le réservoir de carburant. Nettoyez la ventilation. Videz le réservoir et remplacez le carburant. Nettoyez le filtre à air ou remplacez-le. Ajustez le carburateur.
Le moteur est surchargé	Huile moteur insuffisant. Circulation d'air faible. Carburateur non ajusté correctement.	Remplacez l'huile ou complétez-la. Nettoyez les espaces de refroidissement. Bine ajuster le carburateur.
Hésitations du moteur à grande vitesse	Carburateur bouché Bougie défectueuse Fiche bougie ou câble défectueux	Nettoyez le carburateur. Remplacez la bougie. Remplacez la fiche ou l'allumage.
Vibrations excessives	Le couteau déséquilibré.	Serrez le couteau sur l'adaptateur. Vérifiez la balance du couteau. Remplacez le couteau.
La machine ne coupe pas le gazon	Vitesse du moteur trop faible. Herbe humide. Herbe trop haute. Couteau non aiguisé.	Configurer la vitesse. Ne coupez pas le gazon lorsqu'il est humide, attendez qu'il sèche. Coupez une fois à grande hauteur et ensuite coupez à la hauteur désirée. Affûtez ou remplacez le couteau.
Coupe inégale	Les roues ne sont pas positionnées correctement.	Placez toutes les quatre roues dans la même position.



FRA

	Le couteau n'est pas aiguisé.	Affûtez ou remplacez le couteau.
--	-------------------------------	----------------------------------

NOTE : Pour des réparations autres que les réglages ci-dessus, contactez un distributeur autorisé.

RURIS RX200	RURIS RX221
General Engine moteur à 4 temps	General Engine moteur à 4 temps
Puissance - 2 cp	Puissance - 3.5 cp
Hauteur coupe - 25mm-70mm	Hauteur coupe - 25mm-70mm
Démarrage manuel	Démarrage manuel
Capacité réservoir carburant - 0,6l	Capacité réservoir carburant - 0,8l
Capacité bain d'huile - 0,5l	Capacité bain d'huile - 0,5l
Consommation carburant - 0,39l/h	Consommation carburant - 0,4l/h
Volume sac ramassage -40l	Volume sac ramassage - 40l
Poids - 22kg	Poids - 27kg

MOTEUR

Recommandations pour l'huile moteur. Le moteur est livré **SANS HUILE**, avant de démarrer le moteur, alimentez-le avec de l'huile.

Utilisez de l'huile Ruris 4t Max ou une huile de classe API : CI-4/SL ou supérieure.

Vérifiez le niveau de l'huile.

Placez le moteur horizontalement et nettoyez autour de l'orifice de remplissage.

Retirez la jauge d'huile, essuyez-la avec un chiffon propre, replacez la jauge et serrez fermement.

Retirez de nouveau la jauge et vérifiez le niveau de l'huile. Le niveau de l'huile doit arriver jusqu'au signe FULL, s'il y a encore besoin de rajouter de l'huile, rajoutez-en lentement. Serrez la jauge fermement avant de démarrer le moteur.

Ne remplissez pas au-delà de la limite du bain d'huile. Si vous mettez de l'huile

au-delà du niveau maximum cela peut produire :

1. Fumigation
2. Démarrage difficile
3. Encrassement de la bougie
4. Saturation en huile au niveau du filtre à air

Recommandations pour le carburant

Utilisez de l'essence propre, fraîche, sans plomb, normale avec un chiffre octanique de 95.

N'utilisez pas de l'essence plus ancien de 30 jours.

N'utilisez pas d'essence à méthanol.

Ne mélangez pas l'huile avec l'essence.

Vérifiez le niveau du carburant.

AVANT LE DEMARRAGE

Placez-vous toujours les mains et les pieds loin des composants mobiles de l'équipement.

Démarez, rangez et alimentez la tondeuse en position horizontale. Démarez la machine sur une surface dure ou sur une zone avec l'herbe déjà coupée.

Vérifiez le niveau de l'huile du bain moteur.

MOTEUR EQUIPE DE POMPE D'AMORCAGE

Connectez la fiche à la bougie. **Les moteurs équipant ces outillages peuvent munis de:**

- Pompe d'amorçage
- Choc manuel
- Choc thermique



DEMARRAGE : Pour les moteurs équipés de pompe d'amorçage

Le démarrage par actionnement (démarreur) : Amorcez le carburateur en actionnant la pompe d'amorçage située sur le couvercle du filtre d'air (3-4 actionnaires).

Actionnez la poignée d'arrêt d'urgence de la main gauche et attachez-le à la poignée



FRA

de guidage. Saisissez la poignée de démarrage avec la main gauche et tirez doucement jusqu'à sentir une résistance. Ensuite tirez constamment pour démarrer le moteur.

Une fois le moteur démarré, laissez-le atteindre sa vitesse maximale, ensuite vous pourrez commencer à travailler.

DEMARRAGE: Pour les moteurs munis d'un choc thermique

Tirez la poignée d'arrêt d'urgence avec la main gauche et attachez-la à la poignée de guidage. Saisissez la poignée de démarrage avec la main droite et tirez doucement jusqu'à sentir une résistance. Puis tirez constamment pour démarrer le moteur.

Une fois que le moteur a démarré, laissez-le atteindre sa vitesse maximale, ensuite vous pourrez commencer à travailler.



DEMARRAGE: Pour les moteurs munis d'un choc manuel

Démarrage par actionnement (démarreurs): Tirez la poignée d'arrêt d'urgence avec la main gauche et fixez-la à la poignée de guidage, positionnez le levier antichoc en position fermée et actionnez le levier d'accélération au maximum (le cas échéant). Saisissez la poignée de démarrage avec votre main droite et tirez doucement jusqu'à sentir une résistance. Ensuite, mettez constamment le moteur en marche, puis placez le levier d'amortisseur en position démarrée (de travail).

Une fois le moteur démarré, laissez-le atteindre sa vitesse maximale, ensuite vous pourrez commencer à travailler.

DEMARRAGE AUTOMATIQUE: (A clé) Si la machine est équipée d'un démarrage automatique, le démarrage s'effectue en actionnant la clé en suivant les étapes de démarrage en fonction l'équipement du moteur.

ARRÊT

Lâchez le levier de contrôle de la freine de sécurité OU commutez le levier d'accélération en position STOP.



FRA

MAINTENANCE

Afin d'éviter le démarrage accidentel, déconnectez le câble de la bougie avant de commencer les interventions sur le moteur.

ATTENTION : Maintenez la partie avec la bougie du moteur en haut si le moteur doit être incliné pendant le transport ou pour la vérification ou pour éliminer l'herbe.

Le transport ou l'inclinaison du moteur avec la bougie en bas peut provoquer :

Fumigation, démarrage difficile, encrassement de la bougie, saturation en huile du filtre à air, détérioration du démarreur.

CHANGEMENT DE L'HUILE

Vérifier le niveau d'huile périodiquement.

Veillez que le niveau d'huile soit correct. Vérifiez-le chaque 5 heures ou quotidiennement, avant le démarrage du moteur.

Changez l'huile après les premières 5 heures de fonctionnement. Changez l'huile tant que le moteur est chaud. Lors d'un nouveau remplissage, utilisez Ruris 4t Max ou une huile de classe API : CI-4/SL ou supérieure.

Avant d'incliner le moteur ou l'équipement pour faire couler l'huile, vider le carburant du réservoir. Si vous faites couler l'huile par la partie supérieure du moteur, tenez le filtre à air en haut. L'huile peut être versée aussi par la partie avec la bougie en haut, si nécessaire.

FILTRE A AIR

1. Retirez le préfiltre avec soin (s'il y en a) et l'ensemble de la cartouche du couvercle.
2. Après la maintenance du préfiltre et de la cartouche, installez le préfiltre dans le couvercle.
3. Insérez les lames de la partie basse du couvercle dans les orifices de la partie basse de la base. **GARDEZ LE MOTEUR PROPRE.**

Retirez périodiquement l'herbe et les accumulations de résidus sur le moteur. N'éclaboussez pas le moteur avec de l'eau pour le nettoyer, parce que l'eau pourrait contaminer le carburant. Nettoyez-le avec une brosse ou avec de l'air comprimé.



FRA

PROGRAMME DE MAINTENANCE

Les premières 5 heures.

- Changez l'huile

Chaque 5 heures ou quotidiennement

- vérifiez le niveau de l'huile
- nettoyez les résidus
- vérifiez le filtre à air
- nettoyez autour de l'échappement

Chaque 25 heures ou 6 mois

- changez l'huile
- vérifiez la bougie (l'ouverture de la bougie doit être de 0,7 mm)



FRA

DECLARATION DE CONFORMITE CE



Producteur: **SC RURIS IMPEX SRL**

Calea Severinului, Nr. 10, Craiova, Dolj, Roumanie

Tél. 0351 464 632, Fax 0351 464 633, www.ruris.ro, office@ruris.ro

Représentant autorisé: ing. Stroe Marius Catalin – Directeur Général

Personne autorisée pour le dossier technique : ing. Florea Nicolae – Directeur Conception Production

Description de la machine: **TONDEUSE PELOUSE** réalisant des opérations de fauchage et de tonte, la machine proprement-dite étant la composante de base et le couteau mobile de coupage, l'équipement effectif de travail.

Produit: Tondeuse pelouse

Type: **RURIS**

Modèle: **RX200S, RX221S**

Moteur: thermique, essence, 4 temps

Puissance nette: 2,7-3,5 CP

Les soussignés, SC RURIS IMPEX SRL Craiova, producteur, **en conformité avec l'A.G. 1029/2008** – concernant les conditions de la mise en vente des machines, la Directive 2006/42/CE – machines; exigences de sécurité, Standard EN12733 – Machines agricoles et forestières. Sécurité; **le Règlement UE 2016/1628 (réprimé par le Règlement UE 2018/989)** – l'établissement des mesures de limitation des émissions gazeuses et de particules polluantes provenant des moteurs et l'A.G. 467/2018 concernant les mesures de mise en œuvre du Règlement mentionné, nous avons effectué l'attestation de la conformité du produit avec les standards mentionnés et déclarons qu'il est conforme aux principales exigences de sécurité.

Je soussigné Stroe Catalin, représentant du producteur, je déclare sur l'honneur que le produit est en conformité avec les standards et Directives Européennes:

-SR EN ISO 12100:2011 – La sécurité des machines. Concepts de base, principes généraux de



FRA

conception. Terminologie de base, méthodologie. Principes techniques.

-SR EN ISO 4254-1:2010/AC:2011 - Machines agricoles. Sécurité. Exigences générales

-SR EN 1050:2000 – Sécurité des machines. Principes pour l'appréciation du risque

-SR EN 836+A4:2012 – Machines pour le jardinage. Débroussailleuses de pelouses munies d'un moteur. Sécurité

-SR EN 12733/2009 - Machines agricoles et forestières. Débroussailleuses à opérateur pédestre. Sécurité

-SR EN ISO 3744:2011 - Acoustique. Détermination des niveaux de puissance acoustique émis par les sources de bruit en utilisant la pression acoustique

-SR EN ISO 4254-12:2012 – Machines agricoles. Sécurité. Partie 12: Débroussailleuses rotatives à disque, débroussailleuses rotatives à tambour et débroussailleuses munies d'un dispositif à broyer les restes végétaux

-SR EN 14861+A1:2010 - Machines forestières. Machines autopropulsées. Exigences de sécurité

-SR EN 14930+A1:2009 - Machines agricoles et forestières pour le jardinage. Machines tenues à la main et à conducteur pédestre. Détermination du risque de contact avec les surfaces brûlantes

-Directive 2000/14/EC – Les émissions de bruit dans l'environnement externe

-Directive 2006/42/EC – concernant les machines – mise en vente des machines

- **Règlement UE 2016/1628** – établissement des mesures de limitation des émissions gazeuses et de particules polluantes provenant des moteurs

Autres standards et spécifications utilisés:

-**SR EN ISO 9001** – Le Système de Management de la Qualité

-**SR EN ISO 14001** – Le Système de Management de l'Environnement

-**OHSAS18001** – Le Système de Management de la Santé et de la Sécurité du Travail .

MARQUAGE ET ETIQUETAGE DES MOTEURS

Les moteurs à essence à allumage commandé réceptionnés et utilisés sur les équipements et les machines RURIS, conformément au **Règlement UE 2016/1628** et à l'AG 467/2018 sont marqués de:

-La marque et le nom du producteur: N.T.M. Co. Ltd.

-Type: Y100V, Y139V

- Puissance: 2,7 CP- 3,5 CP



FRA

- Le numéro de l'approbation de type obtenue par le producteur spécialisé:

e13*97/68SN2G1*2012/46*0699*01

e24*2016/1628*2017/656SRA1/P*0051*00

- Le numéro d'identification du moteur – numéro unique.

- Concept General Engine

Remarque: la documentation technique est détenue par le producteur

Précision: La présente déclaration est conforme à l'original

Terme de validité: 10 ans suivant la date de l'approbation

Année de l'apposition du marquage CE: 2019.

Lieu et date de l'émission: Craiova, le 29.10.2019 No. d'enregistrement . 1014/29.10.2019

La personne autorisée et la signature: Stroe Marius Catalin

Directeur Général de la

SC Ruris Impex SRL



FRA

DECLARATION DE CONFORMITEEC

Producteur: **SC RURIS IMPEX SRL**

Calea Severinului, Nr. 10, Craiova, Dolj, Roumanie

Tél. 0351 464 632, Fax 0351 464 633, www.ruris.ro, office@ruris.ro

Représentant autorisé: ing. Stroe Marius Catalin – Directeur Général

Personne autorisée pour le dossier technique : ing. Florea Nicolae – Directeur Conception Production

Description de la machine: **TONDEUSE PELOUSE** réalisant des opérations de fauchage et de tonte, la machine proprement-dite étant la composante de base et le couteau mobile de coupage, l'équipement effectif de travail.

Type: RURIS, RX200S, RX221S

Puissance : 2,7-3,5 CP

Niveau de bruit : **96dB** Niveau de puissance acoustique garanti:**96dB(A)**

Le niveau de bruit est certifié TUV par le Rapport d'essais no. 70.403.18.1002.04 Rév. 01/ 29 sep 2018, en conformité avec les dispositions de la Directive 2000/14/CEE et SR EN ISO 22868:2011.

Les soussignés, SC RURIS IMPEX SRL Craiova, en tant que producteur et distributeur, **en conformité avec la Directive 2000/14/CE, l'A.G. 1756/2006** – concernant la limitation du niveau des émissions de bruit dans l'environnement produit par les équipements destinés à l'utilisation à l'extérieur des bâtiments ainsi qu'avec la **Directive 2006/42/CE, l'A.G. 1029/2008** – concernant les conditions de la mise en vente des machines, nous avons effectué la vérification et l'attestation de la conformité du produit avec les standards mentionnés et déclarons qu'il est conforme aux principales exigences.

Je soussigné Stroe Catalin, représentant du producteur, je déclare sur l'honneur que le produit est en conformité avec les standards et directives européennes suivantes:



FRA

Directive 2000/14/CE – Emissions de bruit dans l’environnement extérieur

-SR EN ISO 22868:2011 - Machines forestières et machines pour le jardinage. Code d’essai acoustique pour les machines munies d’un moteur à combustion interne. Méthode d’expertise

-SR EN 836+A4:2012 – Machines pour le jardinage. Débroussailleuses de pelouses munies d’un moteur.

-SR EN ISO 4254-12:2012 – Machines agricoles. Sécurité. Partie 12: Débroussailleuses rotatives à disque, débroussailleuses rotatives à tambour et débroussailleuses munies d’un dispositif à broyer les restes végétaux

-SR EN ISO 3746:2009 - Acoustique. Détermination des niveaux de puissance acoustique émis par les sources de bruit en utilisant la pression acoustique

Autres standards ou spécifications utilisées :

-SR EN ISO 9001 – le Système de Management de la Qualité

-SR EN ISO 14001 – le Système de Management de l’Environnement

-OHSAS18001 - le Système de Management de la Santé et de la Sécurité du Travail.

Remarque: la documentation technique est détenue par le producteur

Précision: La présente déclaration est conforme à l’original

Terme de validité: 10 ans suivant la date de l’approbation

Année de l’apposition du marquage CE: 2019.

Lieu et date de l’émission: Craiova, le 29.10.2019 No. d’enregistrement . 1014/29.10.2019

La personne autorisée et la signature: Ing. Stroe Marius Catalin

Directeur Général de la

SC Ruris Impex SRL



HUN

RURIS RX200/RX221 Fűnyíró

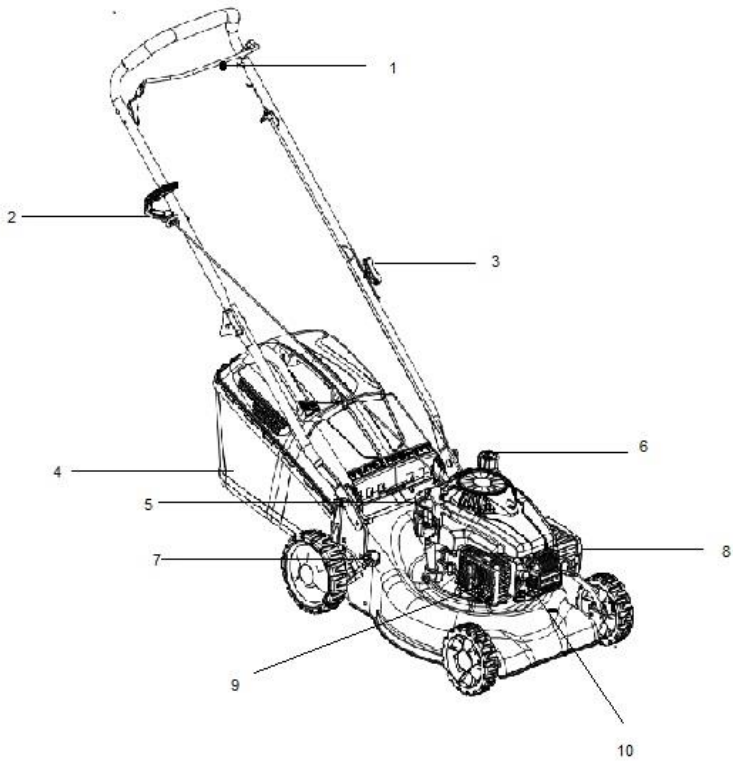

1. ábra



HUN

1. Motor leállító kar
2. Beindító kar
3. Anyacsavar
4. Lomb összegyűjtő kosár
5. Olajsint mutató
6. Üzemanyag tartály
7. Vágási magasság beállító kar
8. Levegőszűrő
9. Kipufogó cső
10. Gyertya

Tartalomjegyzék

Biztonsági beavatkozások	4
Ügyfélszolgálat	8
Kicsomagolási utasítások	8
Összeszerelési utasítások	9
Kezelés	11
Beállítások	14
Karbantartás	14
Olajazás	16
Hosszabb tárolás	17
Problémakezelő útmutató	18
Tulajdonság	19
A motor	20
Megfelelőségi bizonylatok	24



Veszély: Az ön fűnyíró gépe úgy volt megépítve, hogy azon biztonsági előírásokat a használója betartja, melyeket ebben a kézikönyvben leírtunk. Bármely típusú áramellátó berendezés esetében, az üzemeltető bármely hibája vagy figyelmetlensége testi sérülést okozhat.

Biztonsági beavatkozások

Általános beavatkozások

- Figyelmesen olvassa végig a használati utasítást, mielőtt összeszereli a gépet. Olvassa el, értse meg és alkalmazza az előírásokat a gép használatának megkezdése előtt. Ismerje meg az irányítást, és a gép használatának tudományát tüzetesen.
- Ne engedje 14 évnél fiatalabb gyerekeknek használni a fűnyírót. A 14 évnél idősebb gyerekek, szülők felügyeletében használhatják az eszközt.
- Vizsgálja meg a területet, amin dolgozni szeretne. Távolítsa el minden olyan követ vagy más tárgyat, amelyet a gépezet feldobhat, mert súlyos testi sérülést okozhat a kezelőnek vagy a területen tartózkodóknak. Mindig viseljen védőszemüveget a gép használata közben, hogy védje szemét az idegen tárgyak felcsapódásától, melyeket a gépezet bármilyen irányból fellőhet.
- NE használja a fűnyírót meztelen lábbal, szandálban, papucsban vagy egyéb vékony cipőben.
- Ne húzza a gépezetet maga fele miközben használja. Ha visszafele kell elmozdítva a fűnyírót, egy fal vagy bármilyen akadály miatt, kövesse a következő lépéseket:
 - A. Lépjen hátrébb a géptől, hogy kinyújthassa teljesen a kezeit.
 - B. Biztosítsa egyensúlyát mindkét lábával a földön.

C. Húzza visszafele a gépet, de ne tovább, mint fél távolságyira Öntől.

- Ne használja a gépet, ha alkohol vagy gyógyszerek hatása alatt van.
- Ne használja a fűnyírót, ha a fű nedves. Mindig biztosítsa a lábai biztonságát. Egy csúszás vagy botlás súlyos testi sérülésekhez vezethet. Tartsa erősen a fogantyút és menjen. Ha úgy érzi, elveszti az irányítást a gép felett, akkor **AZONNAL ENGEDJE EL A VEZÉRLŐKART**, és a penge 3 másodperc alatt leáll.
- Csak napfényben vagy jól kivilágított területen használja.
- Állítsa le a motort, ha köves helyen tolja át a gépet.
- Ha az eszköz furcsán kezd rezegni, állítsa meg a motort és szüntesse meg annak forrását. A berezgés egy nagyon jó jelzés lehet probléma esetén.
- Állítsa le a motort és várjon, amíg a pengék teljesen leállnak, mielőtt eltávolítja a fűvet.
- Soha ne használja a gépet védelem vagy védőfelszerelés nélkül.
- A motor és a kipufogórendszer felforrósodhat, és égési sérüléseket okozhat. Ne érjen hozzá.
- Csak a gyártó által igazolt alkatrészek használata javasolt.
- Ha olyan helyzetbe kerül, melyre nem kap választ ebben a kézikönyvben, keresse a forgalmazóját vagy egy Ruris képviselőt.

Munkamagasság szabályozása

Biztonsága érdekében használja a rámpamérőt, mielőtt ezt a fűnyírót magas vagy lejtős területen használja. Ha a lejtős terület 15 foknál meredekebb, kerülje a területen történő munkavégzést ezzel az eszközzel, mert testi sérülés veszélye áll fenn.

Nem megengedett, hogy:

- Háztartási hulladék mellett, vagy sáncokban használja
- Ne vágjon fűvet 15 foknál meredekebb területeken
- Ne vágjon nedves fűvet
- Ne dolgozzon gyerekek körül



HUN

Segítség

- Legyen nagyon figyelmes, ha üzemanyaggal dolgozik. Ez fokozottan robbanásveszélyes, és ennek a gőze is berobbanhat.
- Használjon jóváhagyott benzintartályokat.
- Ne tankoljon a motor működése közben. Engedje, hogy a motor legalább két percet hűljön tankolás előtt.
- Csavarja a benzintartály fedelét figyelmesen, és mindig győződjön meg róla, hogy letörölte teljesen a kiloccsant üzemanyagot.
- Ne tankolja a gépet zárt térben.
- Ne tárolja az eszközt olyan zárt térben, ahol nyílt lángnak lehet kitéve, (pl. gázkazán vagy kémény)
- A tüzesetek megelőzése érdekében tárolja a fűnyírót üzemanyag nélkül. Takarítson le minden visszamaradt olajat vagy üzemanyagot. Engedje, legalább 5 percet hűlni a gépet mielőtt elraktározza.
- Gyakran ellenőrizze a vágóélet és a csavarokat, és ha indokolt húzza meg azokat rendszeren. Ez után vizuálisan ellenőrizze a pengét, hogy megakadályozza a sérülést (elhajlások, repedések, túlterhelés). Cseréljünk olyan pengére, amely megfelel a jelen kézikönyv utasításainak.
- Minden csavart húzzon meg megfelelően, hogy a gépezet megfelelően működhessen.
- Ne szerelje le a védőalkatrészeket. Ellenőrizze őket gyakran.
- Miután megüt egy idegen tárgyat, kapcsolja ki a motort, és alaposan vizsgálja meg a fűnyírót.
- Ne próbálja meg állítani a kereket vagy a munkamagasságot, amíg a motor jár.



2. Ábra. Biztonsági matricák, melyek a gépezeten találhatóak

A második ábra fordítása:

NU operați fără...: NE használja a gyújtótartály vagy annak fedele nélkül!

Figyelmeztetés!

- Ha nehézségekbe ütközik a termék összeszerelésében, vagy kérdései vannak a készülék vezérlésével, működésével és karbantartásával kapcsolatban, kérjük, forduljon a forgalmazóhoz.

Kicsomagolási utasítások

Vegye ki a fűnyírót a dobozból. (lásd 3. Ábra)

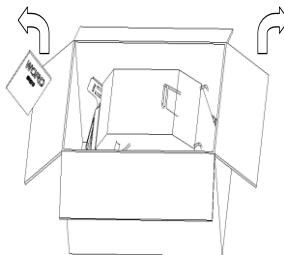

3. ábra

Válassza le a gyertyacsatlakozót (lásd: 4. Ábra) hogy elkerülje a véletlen indítást.

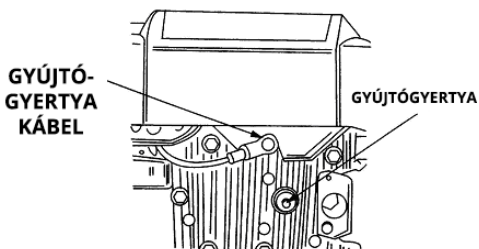

4. ábra

Összeszerelési útmutató

FONTOS: Ez a fűnyíró berendezés olaj és üzemanyag nélkül érkezik.

Győződjön meg róla, hogy tankol üzemanyagot és Ruris 4t Max vagy magasabb osztályzatú API: CI-4/SL olajat, akárcsak a használati utasításban meg van határozva.

Összeszerelés

Kövesse a lépéseket 1-től 7-ig a gép összeszereléséhez.

1. lépés: Vegye le a fű zsákot.

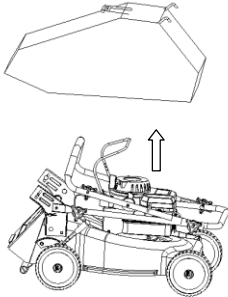

2. lépés: Emelje fel a fogantyút. Egyenesítse ki a gép fogantyújával.

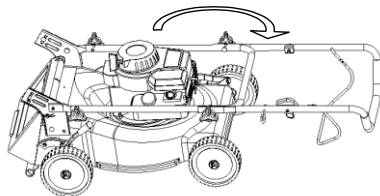

3. lépés: Húzza meg a csavarokat.

PILLANGÓ CSAVAROK

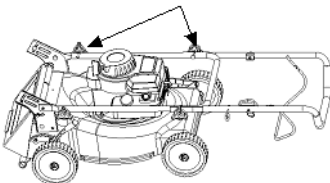

4. lépés: Emelje fel teljesen a fogantyút. Ügyeljen arra, hogy ne csavarja fel a vezérlőkábelt.

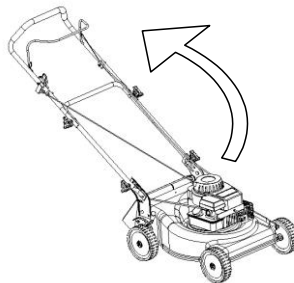

5. lépés: Állítsa az alsó fogantyút munkamagasságba.
6. lépés: Két anyával és két csavarral csatlakoztassa az alsó fogantyút.

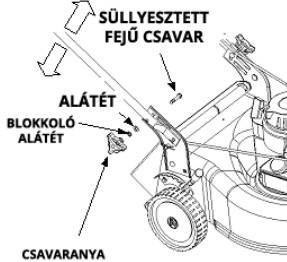

7. lépés: Csatlakoztassa a vezérlőkábeleket 4 pontban.

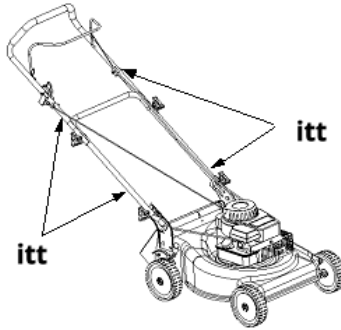

A vágás magasságának beállítása

Megjegyzés: Az ön gépének vágási magassága alapjáraton alacsonyra van állítva. Állítsa be a vágási magasságot az alábbiak szerint.

A magasságállító kar a jobb hátsó kerék felett helyezkedik el. A vágási magasság beállításához mozgassa a kart kifelé és mozdítsa egy lépéssel előre vagy hátra

Megjegyzés: Egy egyenetlen területen állítsa a magasságot egy fokkal magasabbra.

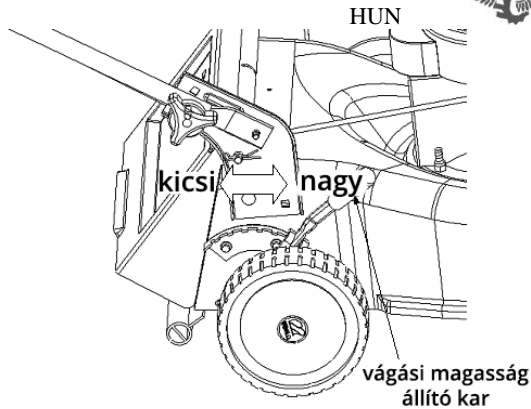

7. ábra

Működtetés



Figyelem: Tartsa távol a kezét és a lábait a vágópengéktől. Lásd- 1. ábra

A jobb eredmény eléréséért emelje a gép magasságát az optimális fokozatig. Lásd a magasság beállítás karját a VÁGÁS cikkelynél.

Tankolás olajjal és üzemanyaggal.

Tankolja meg a gépet olajjal és üzemanyaggal, ahogy az elő van írva. Kérjük, figyelmesen olvassa el az utasításokat.



Figyelem: Ne tankoljon a tartályba zárt területeken, vagy ha a motor nem hűlt legalább két percet.

A MOTOR ÉS KÉSEK INDÍTÁSA

- Csatlakoztassa a gyertyacsatlakozót
- Állítsa a sebességirányítót "fast" (gyors) helyzetbe
- Álljon a gép mögé, és balkezelével szorítsa oda a vészleállító kart a vezérlőhöz, és



HUN

szorítsa össze őket.

- Kövesse a MOTOR részleg **utasításait**.

Megjegyzés: Ha bármilyen problémája van, olvassa el a kézikönyv PROBLÉMA ÚTMUTATÓ részét.

A MOTOR ÉS KÉSEK LEÁLLÍTÁSA



FIGYELEM: A pengék továbbforognak néhány másodpercig a leállítás után!

A FÚNYÍRÓ HASZNÁLATA

- Győződjön meg róla, hogy a megmunkálendő terület nem köves, nincsenek-e rajta akadályok vagy kábelek, ellenkező esetben a gépezet fellőhet tárgyakat, melyek testi sérüléseket okozhatnak.
- A jó eredmények érdekében ne vágjon nedves fűvet, mert eltömődhet a fűnyíró belső szerkezete azzal.
- Az egészséges fű érdekében ne vágja le az egész fű hosszának több mint egyharmadát. A gyepet hosszára és a növekedés irányában kell vágni.

Ez a fűnyíró gép a maximális fordulatszámán képes jól levágni a fűvet.



Figyelem: Ha a gép hozzáütődik egy ismeretlen tárgyhöz, állítsa le a motort. Gondosan ellenőrizze a gépezet állapotát, hogy elkerülje a károsodást. Ha a gép működése közben vibrál, akkor probléma merülhet fel.

Fű zsák (lásd 8. ábra)

Ez a gépezet összegyűjti és tárolja a levágott fűvet

- Emelje fel a hátlapot.
- Helyezze a fűzsákot a hátlaptartó rúd mögé
- Engedje el a hátlapot és a fűzsák a helyére rögzül

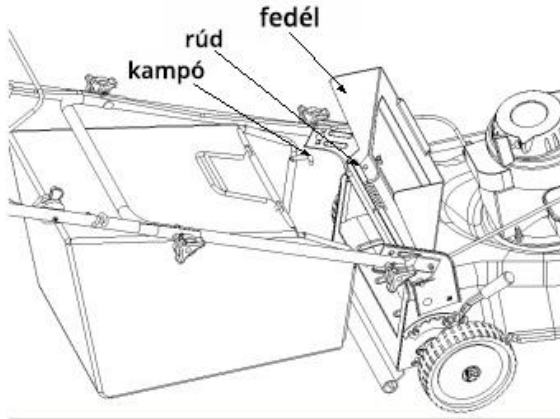
**8. ábra****A fű zsák üritése (Lásd 9. Ábra)**

Tartsa a fűzsákot a hátsó és alsó fogantyúnál, és emelje fel. A fedőlap elfordul a rúd körül és a zsákon kívülre. Most már kiemelheti a fedőlap rúdja mögül a fűzsákot.

Tartsa lenyomva az alsó fogantyút, emelje fel a fűzsák hátsó részét, ahogy az a 9. Ábrán látható. A vágott fű leesik. A fűzsák cseréjekor győződjön meg róla, hogy a fűzsák horogja a fedőlap rúdján legyen.

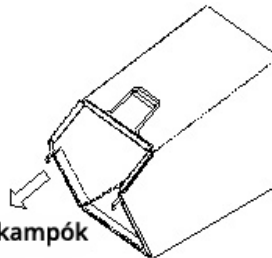
**9. ábra****Állítások (Lásd- 10. Ábra)**

Az irányítókar magasságának beállítása:

A gép lehetővé teszi több fokozat beállítását egy minimális 25mm és egy maximális 75mm magasság között. A magasság állításához járjon el a következőképpen:

- Távolítsa el az indítókötelet a vezetősínből.
- A négyzetes csavarból távolítsa el a csavarfejet.
- Mozgassa az alsó fogantyút a hátsó fedél körül a magasság beállításához
- Az alsó fogantyút csavarokkal rögzítse a négyzetes csavarokhoz.

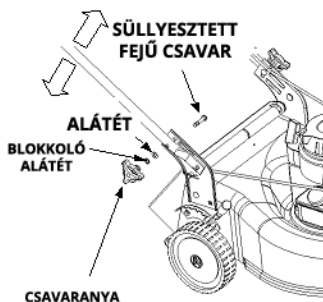

10. ábra

Karbantartás



Figyelem: Győződjön meg róla, hogy eltávolította a gyertyacsatlakozót a gyertyáról, mielőtt elkezd bármilyen karbantartási műveletet.

Megjegyzés: Amikor felfordítja a fűnyírót, ürítse ki a fűvet abból. Ne fordítsa fel a gépet 90 foknál tovább, és ne is hagyja a gépet felfordítva hosszabb ideig. Az olaj kifolyhat a motor tetején és indítási nehézségeket okozhat.

A motor

- Cseréljen olajat az első 5 óras használatok után, tekintettel arra, hogy ezekre bejáratási időszakként tekinthetünk, majd a későbbiekben 25 óránként kell megtennie ezt. Olvassa el és kövesse figyelmesen az utasításokat.
- Ellenőrizze a levegőszűrőt 25 óra általános kondíciók közötti használat után. Tisztítsa minden két órában, ha porban kell dolgozni. A gépezet furcsa rázkódása jelentheti a levegőszűrő cseréjének szükségességét.
- A levegőszűrőt ki kell tisztítani. Minden fűnyírási szezon előtt ajánlott a

levegőszűrőt kicserélni.

- Tisztítsa meg a motort rendszeresen és tartsa a hűtőrendszert is mindig tisztán, hogy a levegő szabadon áramolhasson, lévén ez egy alapszükséglet a motor helyes működésének érdekében. Győződjön meg róla, hogy nincs fű, szennyeződések vagy visszamaradt anyagok a kipufogórendszerben.

Karbantartás

A fűnyíró alja minden használat után tisztítást igényel, hogy elkerüljük a levágott fű, levelek, föld vagy egyéb maradványok lerakódását. Ha mégis felgyülemlik mindez, rozsdásodáshoz vagy teljesítményvesztéshez vezethet.

- Válassza le a gyertyacsatlakozót
- Űrítse ki az üzemanyagot a gépezetből.
- Fordítsa fel a gépet és támassza ki a vázát. A levegőszűrő oldalával tartsa felfele a gépet. Jól biztosítsa a gépet.
- Tisztítsa meg a gépezet alsó részeit a megfelelő eszközök segítségével.

A penge leválasztása, cseréje, élezése (Lásd: 11. Ábra)

11. ábra

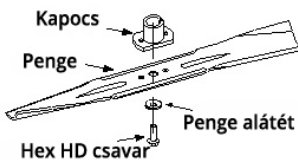

- Ha eltávolítja a pengét cseréért vagy élezésért, védje a kezét vastag kesztyűkkel amikor hozzányúl ahhoz.
- Távolítsa el a HEX HD pengét és az alátétet, ami tartja a pengét.
- Távolítsa el a pengét és a penge adaptert a motor tengelyéről.



Figyelem! Rendszeresen ellenőrizze a pengét, hogy ne legyen megrepedve, vagy eltörve, legfőképp abban az esetben, ha idegen tárgyba ütközik az. Cserélje ki, amikor szükséges.

A kés élezése után kövesse az él eredeti szögét referenciapontként. Rendkívül fontos, hogy a teljes penge vágórész egyenletesen éles legyen, hogy megakadályozzuk a penge kiegyensúlyozatlanságát. Egy kiegyensúlyozatlan pengerezakódást eredményez a fűnyírónál magasabb fordulatszám közben. Győződjön meg arról, hogy a gép működési pozíciójához képest a kés a számokkal megjelölt oldalával lefelé van beállítva.

- Helyezze be a kés adaptert a motor tengelybe.
- Helyezze a kést az adapterbe. Győződjön meg róla, hogy a kés egy vonalban van, és helyezze az adapterre. Helyezze a kést a sínre.
- Helyezze vissza a Hex HD csavart.
- **MEGJEGYZÉS:** Annak érdekében, hogy biztosak legyünk a gép helyes működésében, ellenőrizzük rendszeresen a penge csavarjának szorosságát, és húzzuk meg, ha szükséges.

Olajozás (lásd 13. ábra)



Figyelem: Állítsa meg a motort és válassza le a gyertyacsatlakozót mielőtt bármilyen tisztítást, olajozási műveletet hajtana végre a fűnyírón.

HUN

Vészleállító kar: Kenje be egy szezonban legalább egyszer a vészleállító kar forgórészeit.

Kerekek: zsírozza be egy szezonban legalább egyszer a kerekeket (vagy motorolajjal). Ha a kereket bármilyen okból le vannak választva, ne feledje bekenni a tengelyt és a kerekek belső részeit zsírral vagy olajjal.

Motor: kövesse a lépéseket az „A motor” fejezetben!

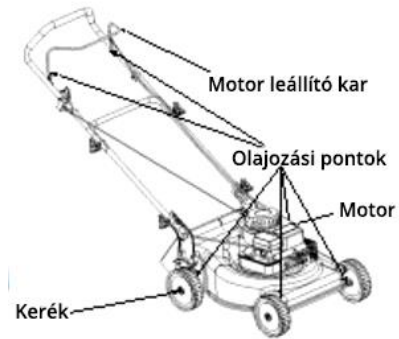

13. ábra

Tárolás szezonon kívül

A következő lépéseket kell követni ahhoz, hogy felkészítsük a fűnyírónkat a tárolásra:

- Tisztítsa meg és olajozza be megfelelően a gépet, ahogyan az a használati utasításban meg van határozva.
- Lásd a motor, tárolási utasításait.
- Zsírozza le a pengéket a rozsdásodás elkerülése érdekében.
- Tárolja a gépet tiszta és száraz helyen. Ne tárolja korrozív anyagok, gyúlékony anyagok vagy hőforrás közelében (kémény, központi stb.).

Problémakezelő útmutató

Problémák	Okok	Megoldások
Nem indul a motor	Nincs behúzva a vészleállító kallantyú. Gyertyacsatlakozó még mindig leválasztva. Gázkábel nincs beállítva. Üres az üzemanyagtartály, vagy régi az üzemanyag. Üzemanyagszelep zárva. Hibás gyújtógyertya. A motor olajba fulladt.	Húzza be (szorítsa meg) a vészleállító kart. Csatlakoztassa a gyertya csatlakozóját. Ellenőrizze a kábel kiindulási pontját Töltsön üzemanyagot, vagy azt cserélje ki Tisztítsa meg a szelepeket. Tisztítsa meg a lyukakat, pucolja meg a gyertyát vagy cserélje ki. Szellőztesse ki az égéskamrát.
A motor bizonytalanul jár	A gépezet indítóhelyzetbe került Megszakad a gyújtás Üzemanyag szelep eldugult vagy régi az üzemanyag. A szellőző eltömődött. Víz vagy szennyeződés az üzemanyagban. Levegőszűrő eltömődött A karburátor nincs beállítva.	Kapcsolja a sebességváltó kart „Fast”, azaz gyors pozícióba. Csatlakoztassa és húzza meg a gyertyacsatlakozót. Tisztítsa meg a szelepet és ürítse ki az üzemanyagot. Tisztítsa ki a szellőzőt. Tisztítsa vagy cserélje ki a levegőszűrőt. Állítsa be a karburátort.
A motor túlterhelt	Kevés a motorolaj. Kicsi a légáramlás. A karburátor nincs jól beállítva.	Cseréjen olajat vagy töltsön utána Tisztítsa ki a levegőző nyílásokat Állítsa be a karburátort.
Nagy sebességnél a motor tétovázik	A karburátor eldugult A gyertya meghibásodott A gyertyacsatlakozó meghibásodott	Tisztítsa ki a karburátort. Cserélje ki a gyertyát. Cserélje ki a meghibásodott alkatrészt.
Erős rázkódások	A penge elszabadult vagy kiegyensúlyozatlan.	Szorítsa meg a penge adapterét. Ellenőrizze a penge egyensúlyát. Cseréljen pengét.
A fűnyíró nem vágja a fűvet	A motor fordulatszám túl kicsi. Nedves a fű. Túl magas a fű. Tompá penge.	Állítson a sebességen. Ne vágjon fűvet, amíg az vizes, várjon a száradásáig. Előbb vágjon magasabb szinten, majd ezt követően alacsonyabban. Élezze vagy cserélje a pengét.
Egyenetlenül vág	A kerekek rosszul vannak elhelyezve Tompá penge.	Helyezze mind a négy kereket egyforma magasságba. Élezze vagy cserélje a pengét.

Megjegyzés: Minden olyan beállítás vagy módosítás kapcsán, amelyre nem tértünk ki a fentiekben, keresse fel a forgalmazóját vagy egy RURIS márkaképviselőt.

RURIS RX200	RURIS RX221
General Engine 4 ütemű motor	General Engine 4 ütemű motor
Teljesítmény - 2 LE	Teljesítmény – 3.5 LE
Munkamagasság -25mm-70mm	Munkamagasság -25mm-70mm
Indítás - kézi	Indítás - kézi
Üzemanyagtartály kapacitás- 0,6l	Üzemanyagtartály kapacitás- 0,8l
Olajtartály kapacitása-0,5l	Olajtartály kapacitása -0,5l
Üzemanyag fogyasztás- 0,39l/h	Üzemanyag fogyasztás- 0,4l/h
A fűgyűjtő kosár kapacitása- 40l	A fűgyűjtő kosár kapacitása- 40l
Súly -22kg	Súly -27kg

A MOTOR

Javaslatok a motorolajra: A motor olaj nélkül érkezik, az indítása előtt tölts fel olajjal!

Használjon Ruris 4t Max vagy magasabb osztályú API: CI-4/SL olajat vagy ennél magasabb szintűt.

Ellenőrizze az olajsintet

Helyezze a gépezetet vízszintes pozícióba, és tisztítsa meg az beömlőnyílás körüli részeket!

Távolítsa el az olajsint mérőpalcát, törölje le egy tiszta kendővel, majd tegye vissza a helyére és szorítsa jól rá.

Távolítsa el ismét a mérőpalcát és ellenőrizze az olajsintet. Az olajsint a „FULL” jelig, azaz tele kell legyen, ha még szükség lenne akkor töltsön lassan hozzá. Szorítsa jól rá a mérőpalcát a helyére, mielőtt indítaná a motort.

Ne öntsön többet a megengedett határvonalnál. Ha többet tölt mégis, az a következőkhöz vezethet:

- 1.Füstölés
- 2.Nehéz indítás,
- 3.A gyertyák elszennyeződését,
4. A levegőszűrő olaj telítettségét.

Üzemanyagra vonatkozó javaslatok:

Használjon tiszta, friss, ólommentes benzint, általános 95-ös oktánszámút.

Vásároljon akkora mennyiséget, amely nem tart tovább, mint 30 nap.

Ne használjon metanolos benzint.

Ne keverje össze az olajat a benzinnel.

Ellenőrizze az üzemanyagszintet.

Az eszközökben lévő motorok a következő felszereléssel rendelkezhetnek:

-Töltőszivattyú

-kézi lökés

20



-hőlökések

INDÍTÁS : Töltőszivattyúval ellátott motorok esetében

Indítás működtetéssel (önindító): Gyújtsa be a karburátort a légszűrő fedelén található töltőszivattyú működtetésével (3-4 meghajtás). Húzza be bal kézzel a vészleállító kart és rögzítse a vezetőfogantyúhoz. Tartsa az indítókart jobb kezével. és óvatosan húzza meg, amíg ellenállást nem érez. Ezután folyamatosan húzza, amíg a motor el nem indul.

Miután a motor elindult, hagyja, hogy érje el a maximális fordulatszámot, ezután hozzáláthat a munkához.

INDÍTÁS : Hőlökéssel ellátott motorok esetében

Húzza be bal kézzel a vészleállító kart és rögzítse a vezetőfogantyúhoz. Tartsa az indítókart jobb kezével. és óvatosan húzza meg, amíg ellenállást nem érez. Ezután folyamatosan húzza, amíg a motor el nem indul.

Miután a motor elindult, hagyja, hogy érje el a maximális fordulatszámot, ezután hozzáláthat a munkához.



INDÍTÁS : Kézi lökéssel ellátott motorok esetében

Indítás működtetéssel (önindító): Húzza be a bal kézzel a vészleállító kart, rögzítse azt a vezetőfogantyúhoz, állítsa a lökéskart zárt pozícióba és állítsa a gázkart maximális pozícióra (ha van ilyen). Fogja meg jobb kezével az indítófogantyút, és óvatosan húzza meg, amíg ellenállást nem érez. Ezután húzza folyamatosan, amíg a motor elindul, majd állítsa a kart nyitott (munka) pozícióba.

Miután a motor elindult, hagyja, hogy érje el a maximális fordulatszámot, ezután hozzáláthat a munkához.



HUN

AUTOMATA INDÍTÁS: (kulcsra). Ha az eszköz automata indítású, az indítás kulccsal történik,

a motor felszerelésétől függő indítási lépéseket követve.

OLAJCSERE

Rendszeresen ellenőrizze az olajsintet.

Győződjön meg róla, hogy az olajsint megfelelő. Ezt ellenőrizze minden 5. munkaórában, vagy naponta, mielőtt beindítja a motort.

A legelső 5 óra használat után cseréljen olajat. Cseréljen olajat amíg a motor még meleg. Utántöltésre használjon RURIS 4t Max vagy magasabb osztályzatú API: CI-4/SL olajat.

A motorolaj leengedése előtt ürítse ki az üzemanyagtartályt. Ha a motor felső felén engedi ki az olajat, tartsa a gép levegőszűrős oldalát felül. Ha szükséges az olaj a gyertyanyíláson is leereszthető.

LEVEGŐSZŰRŐ

1. Óvatosan távolítsa el az előszűrőt (ha van) és a kazettaegységet a fedélen.
2. Az előszűrő és a patron karbantartása után helyezze be a patron és az előszűrőt a fedélbe.
3. Helyezze a késeket a fedél aljától az alap alján található lyukakba.

TARTSA A MOTORT TISZTÁN.

Rendszeresen távolítsa el a fűvet és a hulladék-lerakódásokat a motorról. Ne locsolja a motort vízzel, mert a víz tönkretelheti az üzemanyagot. Tisztítsa kefével vagy sűrített levegővel.



HUN

KARBANTARTÁSI PROGRAM:

Első 5 óra.

- cseréljen olajat

Minden 5. órában vagy naponta:

- ellenőrizze az olajsintet
- tisztítsa le a maradványokat
- ellenőrizze a levegőszűrőt
- tisztítás a kipufogó körül

Minden 25. órában, vagy 6 havonta:

- cseréljen olajat
- ellenőrizze a gyertyát (a gyertya nyílása 0,76mm kell legyen)



HUN

CE MEGFELELŐSÉGI NYILATKOZAT



Gyártó: **SC RURIS IMPEX SRL**

Calea Severinului, Nr. 10, Craiova, Dolj, România

Tel. 0351 464 632, Fax 0351 464 633, www.ruris.ro, office@ruris.ro

Meghatalmazott képviselő: ing. Stroe Marius Catalin – Vezérigazgató

Műszaki dokumentációért felelős személy: ing. Florea Nicolae – Tervezési Gyártási Igazgató

Gép leírása: **FÜNYÍRÓGÉP**, fűnyírási és kaszálási műveleteket végez, a tulajdonképpeni gép az alapot képező energetikai alkatrész, a tényleges munkaeszköz a mobil vágókés

Termék: Fűnyírógép

Típus: **RURIS**

Modell: RX200S, RX221S

Motor: termikus, benzines, négyütemű

Nettó teljesítmény: 2,7-3,5 LE

Mi, a SC RURIS IMPEX SRL Craiova társaság, a gépek értékesítését szabályozó **1029/2008. Kormányhatározat**, a gépekről szóló 2006/42/EK Irányelv biztonsági védelmi előírások, a mező- és erdőgazdasági gépekről szóló EN12733 Szabvány. Biztonsági előírások, **a belső égésű motorok gáz- és szilárd halmazállapotú szennyezőanyag-kibocsátási határértékeire vonatkozó korlátozó intézkedésekről szóló (a 2018/989 Rendelet által módosított) 2016/1628. EU Rendelet** és az említett Rendelet alkalmazási intézkedéseiről szóló 467/2018. sz. Kormányhatározat szerinti gyártó, elvégeztük a terméknek az említett szabványoknak való megfelelőségi tanúsítását, és kijelentjük, hogy a termék megfelel a főbb biztonsági és védelmi követelményeknek.

Alulírott Stroe Catalin, a gyártó képviselője, saját felelősségemre kijelentem, hogy a termék megfelel a következő európai szabványoknak és irányelveknek:

-MSZ EN ISO 12100:2011 - Gépek biztonsága. Alapkonceptiók. A kialakítás általános elvei.

Alapterminológia, módszertan. Műszaki elvek

-MSZ EN ISO 4254-1:2010/AC:2011 - Mezőgazdasági gépek. Biztonság. Általános követelmények

-SR EN 1050:2000 - Gépi biztonság. Kockázatfelmérési elvek

-MSZ EN 836+A4:2012 - Kertészeti eszközök. Motoros fűnyíró gépek. Biztonság

-MSZ EN 12733/2009 - Mező- és erdőgazdasági gépek. Gyalogvezetésű motoros kaszálógépek. Biztonság

-MSZ EN ISO 3744:2011 - Akusztika. Zajforrások hangteljesítmény- és hangenergiaszintjének meghatározása

-MSZ EN ISO 4254-12:2012 - Mezőgazdasági gépek. Biztonság. 12. rész: Tárcsás és dobos kaszálógépek és lengőkéses szárzúzók

-MSZ EN 14861+A1:2010 - Erdészeti gépek. Általános biztonsági követelmények

-MSZ EN 14930+A1:2009 - Mezőgazdasági és erdészeti gépek, valamint kertészeti eszközök.

Gyalogvezetésű és kézben tartott gépek. A forró felületek hozzáférhetőségének meghatározása

- **2000/14/EK Irányelv** – Kültéri használatra tervezett berendezések zajkibocsátásáról

- **2006/42/EK Irányelv** - a gépekről.

- **2016/1628. EU Rendelet** - a belső égésű motorok gáz- és szilárd halmazállapotú szennyezőanyag-kibocsátási határértékeire vonatkozó korlátozó intézkedésekről

Egyéb alkalmazott szabványok vagy előírások:

-MSZ EN ISO 9001 - Minőségirányítás

-MSZ EN ISO 14001 - Környezeti menedzsment rendszer

-OHSAS 18001 - Munkahelyi egészség- és biztonságirányítási rendszer.

MOTOROK JELÖLÉSE ÉS CÍMKÉZÉSE

A szikragyújtású benzines motorok és a SC RURIS társaság berendezéseiben és gépeiben használt motorok, a (a **2018/989 Rendelet által módosított**) **2016/1628. EU Rendelet** és a 467/2018.

Kormányhatározat szerint a következő jelölésekkel vannak ellátva:

-A gyártó márkája és megnevezése: N.T.M. Co. Ltd.

-Típus Y100V, Y139V

- Nettó teljesítmény: 2,7 CP- 3,5 LE

- A szakosodott gyártó által szerzett típusjövahagyás szám:

e13*97/68SN2G1*2012/46*0699*01

e24*2016/1628*2017/656SRA1/P*0051*00



HUN

- Motor azonosító száma – egyedi szám.

- General Engine koncepció

Jegyzet: A gyártó rendelkezik a műszaki dokumentációval.

Megjegyzések: A jelen nyilatkozat megegyezik az eredeti példánnyal.

Érvényességi időtartam: A jóváhagyás időpontjától számított 10 év.

CE-jelölés alkalmazásának éve: 2019.

Kiállítás helye és kelte: Craiova, 2019.10.29

Bejegyzési szám: 1014/2019.10.29

Meghatalmazott személy és aláírás:

Stroe Marius Catalin

a SC RURIS IMPEX SRL társaság

vezérigazgatója

/a társaság körbélyegzője/

/olvashatatlan aláírás/

DE	EK MEGFELELŐSÉGI	EK
----	-------------------------	-----------

Gyártó: **SC RURIS IMPEX SRL**

Calea Severinului, nr. 10, Bl. 317b, Craiova, Dolj, Romania

Tel. 0351 464 632, Fax 0351 464 633, www.ruris.ro, office@ruris.ro

Meghatalmazott képviselő: ing. Stroe Marius Catalin – Vezérgazgató

Műszaki dokumentációért felelős személy: ing. Florea Nicolae – Tervezési Gyártási Igazgató

Gép leírása: **FÜNYÍRÓGÉP**, fűnyírási és kaszálási műveleteket végez, a tulajdonképpeni gép az alapot képező energetikai alkatrész, a tényleges munkaeszköz a mobil vágókés

Típus: **RURIS RX200S, RX 221S**

Teljesítmény: **2,7-3,5 LE**

Zajszint: **96 dB**

Garantált akusztikus teljesítményszint: **96 dB (A)**

A teljesítményszintet a TUV tanúsítja, 70.403.18.1002.04 sz. vizsgálati jelentés, Rev. 01/2018. szept. 29. által, a 2000/14/EGK Irányelv és az MSZ EN ISO 22868:2011 rendelkezéseinek megfelelően.

Mi, a SC RURIS IMPEX SRL Craiova társaság, mint gyártó és forgalmazó, a **2000/14/EK Irányelv**, az épületeken kívül használt felszerelések környezeti zajszennyezéséről szóló **1756/2006. sz. Kormányhatározat**, illetve a **2006/42/EK Irányelv**, a gépek forgalomba hozatalának feltételeit szabályozó **1029/2008. sz. Kormányhatározat** szerint elvégeztük a terméknek az említett szabványoknak való megfeleléségi ellenőrzését és tanúsítását, és kijelentjük, hogy a termék megfelel a főbb követelményeknek.

Alulírott Stroe Catalin, a gyártó képviselője, saját felelősségemre kijelentem, hogy a termék



HUN

megfelel a következő szabványoknak és előírásoknak:

- **2000/14/EK Irányelv** – Kültéri használatra tervezett berendezések zajkibocsátásáról
- **MSZ EN ISO 22868:2011** - Erdészeti és kertészeti gépek. Belső égésű, motoros, hordozható, kézi gépek zajvizsgálati előírásai. Műszaki módszer
- **MSZ EN 836+A4:2012** - Kertészeti eszközök. Motoros fűnyíró gépek. Biztonság
- **MSZ EN ISO 4254-12:2012** - Mezőgazdasági gépek. Biztonság. 12. rész: Tárcsás és dobos kaszálógépek és lengőkéses szárzúzók
- **MSZ EN ISO 3746:2009** - Akusztika. Zajforrások hangteljesítményének meghatározása hangnyomásméréssel

Egyéb alkalmazott szabványok vagy előírások:

- MSZ EN ISO 9001** - Minőségirányítás
- MSZ EN ISO 14001** - Környezeti menedzsment rendszer
- OHSAS 18001** - Munkahelyi egészség- és biztonságirányítási rendszer.

Jegyzet: A gyártó rendelkezik a műszaki dokumentációval.

Megjegyzések: A jelen nyilatkozat megegyezik az eredeti példánnyal.

Érvényességi időtartam: A jóváhagyás időpontjától számított 10 év.

CE-jelölés alkalmazásának éve: 2019.

Kiállítás helye és kelte: Craiova, 2019.10.29

Bejegyzési szám: 1015/ 2019.10.29

Meghatalmazott személy és aláírás:

Ing. Stroe Marius Catalin

a SC RURIS IMPEX SRL

társaság vezérigazgatója

/a társaság körbélyegzője/

/olvashatatlan aláírás/



SRB / HRV / BIH / ALB

Косилица за кошење траве РУРИС

ПКС 200/ ПКС 221

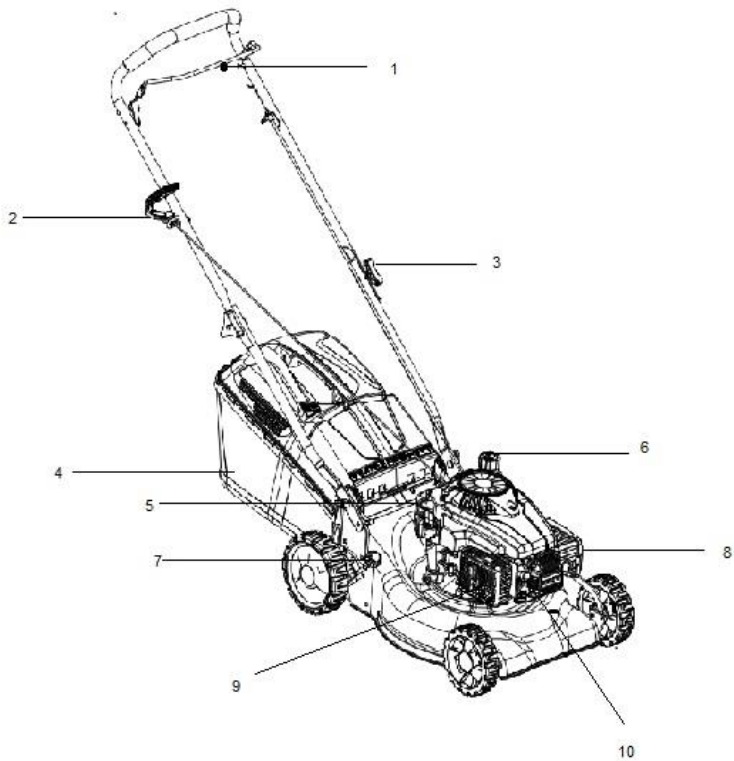



SRB / HRV / BIH / ALB

1. motor
2. прекидач
3. навртањ за стезање ручице
4. корпа за сакупљање траве
5. шипка за угље
6. резервоар за гориво
7. полуга за подешавање висине косења
8. филтер за ваздух
9. аузбух
10. свећице



SRB / HRV / BIH / ALB

Садржај

Безбедносне операције	2
Проналажање броја модела	9
Подршка корисника	10
Инструкције о отпакивању	10
Упутства за монтажу	11
Контрола	13
Рад	14
Подешавања	17
Одржавање	18
Подмазивање	20
Складиштење ван сезоне	21
Водич за проблеме	22
Изјаве о усаглашености	27



ОПАСНОСТ: Ваша косилица за траву је дизајнирана да се користи у складу са правилима безбедног коришћења из овог приручника. Као и са било којом врстом снажне опреме, било каква грешка или непажња од стране оператера може довести до телесних повреда.

Безбедносне операције

Опште операције

- Пре монтирања косилице пажљиво прочитајте читаво упутство за употребу. Читајте, разумите и пратите сва упутства написана у приручнику пре употребе косилице. Упознајте се са контролом и руковањем ове косилице пре употребе.
- Немојте дозволити деци млађој од 14 година да користе косилицу. Деца старија од 14 година треба да користе косилицу само под надзором својих родитеља.
- Проверите подручје на којем ће косилица бити користена. Уклоните камење или друге предмете који могу бити преузете од косилицу и одбачене у било ком правцу, јер то може изазвати озбиљне повреде оператера или оних који су у том подручју. Увек носите заштитне наочаре када користите косилицу како бисте заштитили очи од страних предмета који се бити одбачени из косилице у било ком правцу.
- Никада немојте користити косилицу са босим ногама, у сандалама, папучама или лакој обући.
- Никада немојте повлачити косилицу према вама док ради. Ако морате повучи уназад своју косилицу због зида или било чега што вам омета, пратите следеће кораке:
 - А. Вратите се позади косилице да бисте могли потпуно проширити своје руке.
 - Б. Одржавајте равнотежу са обе ноге на тлу.
 - Ц. Полако повуците на назад косилицу, али не више од половине удаљености од



SRB / HRV / BIH / ALB

вашег тела.

- Немојте користити косилицу када сте под утицајем алкохола или дроге.
- Никада немојте користити косилицу када је травњак влажан. Увек проверите положај ноге. Клизање или пад може изазвати озбиљне телесне повреде. Држите ручку чврсто и ходајте. Ако осећате да не можете контролирати косилицу, одмах ослободите ручицу контролог ножа и нож ће престати ротирати у року од три секунде.
- Користите косилицу само у дневном светлу или у добром вештачком осветљењу.
- Зауоставите мотор приликом преласка преко шљунковитим путем.
- Ако опрема почне необичајно вибрирати, зауоставите мотор и одмах проверите узрок. Вибрација је обично упозорење на проблем.
- Пре уклањања траве изкључите мотор и сачекајте док се нож не заустави .
- Никада немојте користити косилицу без заштите или друге заштитне опреме.
- Мотор и ауспух могу се загрејати и изазвати опекотине. Не дирајте их.
- Користите само додатну опрему коју је одобрио произвођач.
- Ако постоје ситуације које нису наведене у овом упутству, обратите се свом дистрибутеру РУРИС-а.

Подешавање радне висине

За вашу сигурност користите мерач рампе пре него што користите ову косилицу на високој или косој области. Ако измерени нагиб је већи од 15 степени није дозвољено користити косилицу, јер могу се појавити проблеми и повреде.

Није вам дозвољено:

- Немојте радити близу кућног отпада, каналима или ивицама бране.
- Немојте косити траву са површинама чији нагиб је већи од 15 степени као што је приказано на мерењу.
- Немојте косити влажну траву.
- Немојте радити у близини деце

Подршка

- Уверите се добро када користите бензин или друга горива. Они су изузетно



SRB / HRV / BIH / ALB

запаљиви и испарења могу експлодирати.

- Употребите одобрени резервоар за гориво.
 - Немојте додавати гориво када мотор ради. Дозволите да се мотор охлади најмање 2 минута пре пуњења са горивом.
 - Пажљиво поставите чеп резервоара и обришите било који трад од бензин пре него што започнете рад мотора.
 - Немојте точити косилицу са горивом у затвореним просторијама.
 - Немојте држати косилицу или резервоар за гориво у затвореним просторијама где постоје извори пожара, као што су централе за гас, грејачи или корпе.
 - Да бисте смањили ризик од пожара, држите косилицу без горива. Уклоните угље или остатке горива. Дозволите косилицу да се охлади најмање 5 минута пре складиштења.
 - Проверите нож и вијике мотора у честим интервалима ради правилног подешавања. Затим визуелно прегледајте нож како бисте спречили оштећења (савијање, пуцање, преоптерећење). Урадите промене с ножевима који су у складу са упутствима из овог приручника.
 - Притегните све навртке, вијаче добро да би косилица радила у оптималним условима.
 - Не се додирују сигурносни делови. Редовно проверавајте њихов рад.
 - Након ударања страним предметом, искључите мотор и пажљиво прегледајте косачицу.
- Не покушавајте подесити точак или радну ширину док мотор ради.



Сл.1 Ознака за сигурност која се налази на косилицу

●Ако имате проблем са монтажом овог производа или имате питања везана за контролу, рад и одржавање ове косилице, молимо вас да контактирате свог дилера.

Упутства о распаковању

Уклоните косилицу из кутије (види Сл. 3)

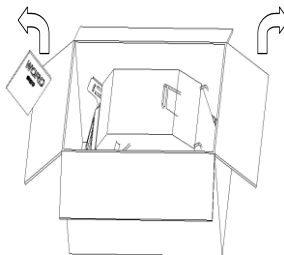

Сл. 3

Искључите прикључак за свећицу (погледајте слику 4) како бисте избегли случајно покретање.

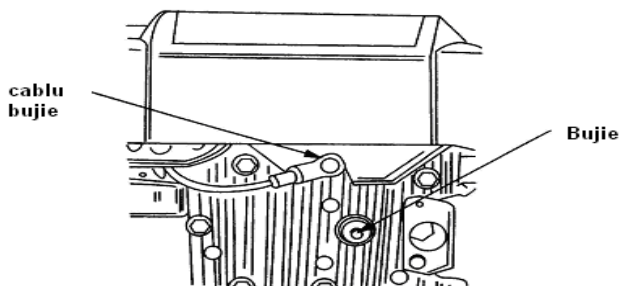

Сл. 4

Cablu bujije-кабл свећице

Вујје- свећица

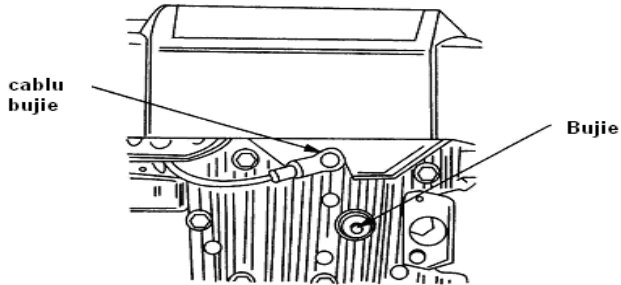

Упутство за монтажу

ВАЖНО: Ова косилица је испоручена без БЕНЗИНА и УЉА у мотору. Обавезно ставите БЕНЗИН и Рурис 4т Макс уље или уље АПИ: ЦИ-4 / СЛ или супериорним, пратите упутства из приручника пре покретања машине

Склапање ваше косилице

Пратите кораке од 1 до 7 да бисте склопили вашу косилицу.

Корак 1: Извадите врећу за траву .

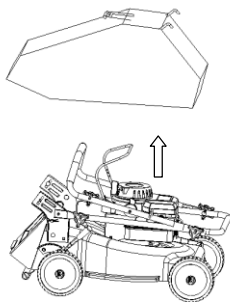

Корак 2: Подигните ручку управљача.
Поравњајте га са управљачем косилице.

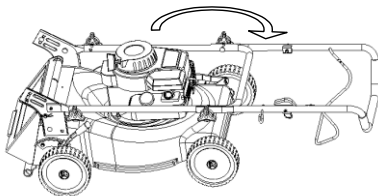

Корак 3: Затегните га са два навртка.

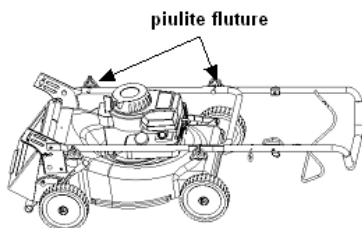

Корак 4: Подигните управљач и конзолу у
потпуности.
Пазите да не завртите управљачки кабл

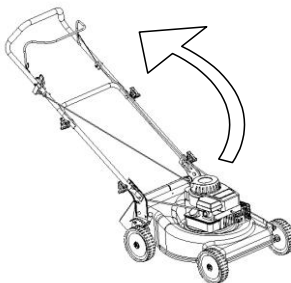

Корак 5: Поставите доњу ручицу на висину рада.

Корак 6: Повежите доњу ручку, десно и лево од конзоле са два навртка и два вијка.

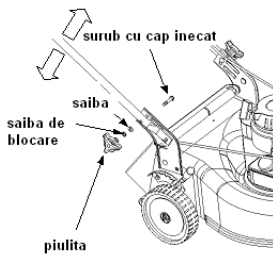

Корак 7: Прикључите управљачке ручице на управљачу са четири везе.

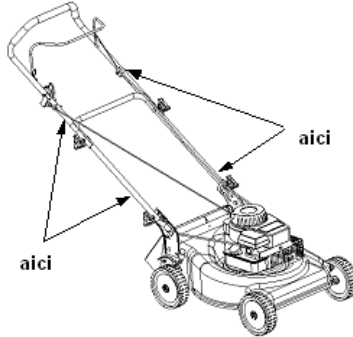

Функционирање



Упозорење: Уклањање руке и стопала из активне површине ножа за сечење. Погледајте Сл. 1.

НАПОМЕНА: За најбоље резултате, подигните положај сечења како бисте утврдили која је висина најбоље за косилицу. Погледајте полуку за подешавање висине за кошење у одељку ВИСИНА ЗА КОШЕЊЕ.

СНАБДЕВАЊЕ СА УЉЕМ И БЕНЗИН.

Снабдевајте мотор са уљем и бензин у складу са упутствима у приручнику. Молимо вас да пажљиво прочитате упутства.



УПОЗОРЕЊЕ: Немојте пунити резервоар у затвореном простору ако мотор ради или док се мотор не охлади најмање два минута.

СТАРТОВАЊЕ МОТОРА И НОЖЕВА

- Прикључите утикач у свећицу
- Померите контролу брзине у положај " fast" (брзо)
- Поставите се иза косилице, држите полуку левом руком за полуку стоп-хитно држећи их заједно.
- Пратите упустава из поглавља МОТОР

НАПОМЕНА: Ако се појаве проблеми, погледајте одељак ПРОБЛЕМИ-УПУТСТВО овог приручника.

ЗАУСТАВЉАЊЕ МОТОРА И НОЖЕВА



УПОЗОРЕЊЕ: Нож наставља да се okreће неколико секунди након искључивања мотора.

КОРИШЋЕЊЕ КОСИЛИЦЕ ЗА ТРАВУ

- Уверите се да површина травњака нема камење, штапове, жице или друге предмете који могу оштетити косачицу или мотор. Такви предмети могу бити случајно бачени у било ком правцу и могу довести до телесних повреда оператеру или другима
- За боље резултате, не косите влажну траву јер се може залепити за унутрашњост косилице..
- За здраву траву, не косите више од једне трећине целе дужине траве. Травњак треба се косити по дужини и у правцу раста.

Ова косилица мора бити одржавана у максималну брзину за оптимално сечење или кошење.

SRB / HRV / BIH / ALB



Упозорење: Ако косилица удари у страним предметом, зауставите мотор. Уклоните навој спојке гаса, пажљиво проверите возило како бисте избегли оштећење. Ако косилица наставља вибрирати током рада, то указује на проблем.

Корпа за сакупљање траве (Види СЛ. 8)

Ова косилица може сакупљати покошену траву.

- Подигните поклопац од задњу страну.
- Убаците врећу за траву иза шипке поклопца.

Ослободите задњи део поклопца како бисте осигурали врећу на свом

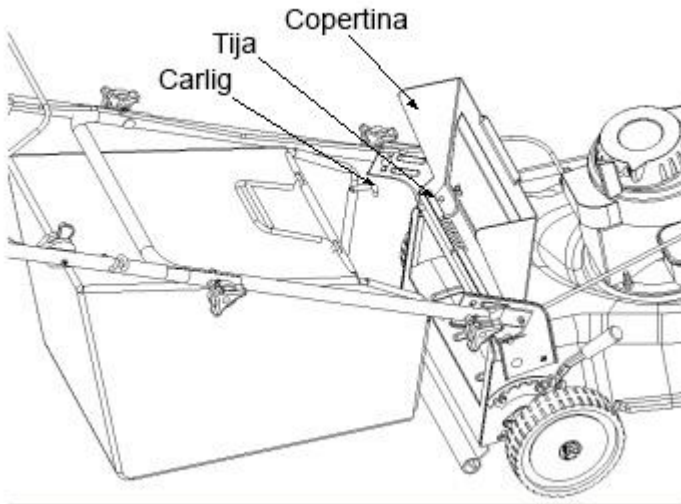

месту.
СЛ. 8

Carlig-шипка
Tija-кука
Copertina-поклопац

Чистење вреће за траву (погледајте слику 9)

Држите врећу за траву за задњи и доњи управљач и подигните га. Надстрешница ће се вратити око куке и са спољашње стране вреће за траву. Затим уклоните врећу за траву из задње куке поклопца косилице.

Док држите доњи управљач, подигните задњи део вреће за траву као што је приказано на Сл. 9. Исечена трава ће пасти. Приликом замене вреће за траву, уверите се да на шипци вреће за траву налази кука вреће за траву између десне и леве стране конзоле.

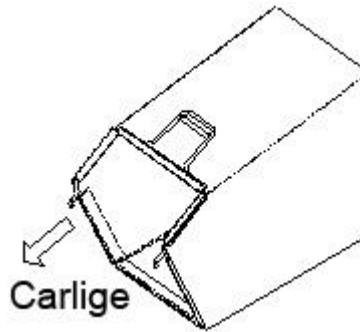

Сл. 9
Carlige-куке

Подешавања (Види слику. 10.)

Подешавања полуге за висину

Косилица ће обезбедити три врсте положаја за управљач и биће испоручена вама са управљачем у средњем положају. Да бисте подесили висину, поступите на следећи начин:

- Уклоните стартни ужад са управљача.
- Скините крај бијака од квачног вијака.
- Померите доњу ролугу око задњег поклопца да бисте подесили висину.
- Причврстите доњи управљач помоћу вијака на квадратне завртње.

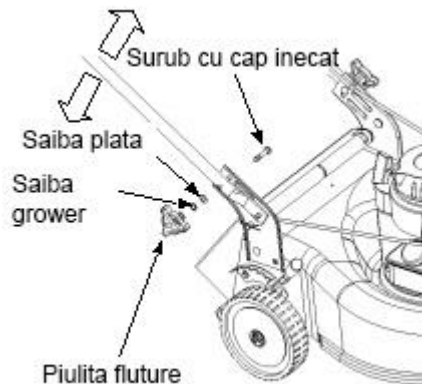

Сл. 10
Piulita fluture-навртка



SRB / HRV / BIH / ALB

Saiba grower- grower подлошка

Saiba plata-плосната подлошка

Surub cu sap inecat- вијак са навојем

Одржавање



Упозорење: Обавезно искључите свећицу пре онога што вршите поправке или одржавање.

НАПОМЕНА: Пре завртења косилице за траву, испразните резервоар. Немој те окрећати косилицу више од 90 степени у било ком правцу и немојте оставити превртену косилицу на дужи временски период. Уље може да цури у горњем делу мотора и изазвати проблеме везане за стартовање.

Мотор

- Мењајте моторно уље након првих 5 сати рада, што је период ротирања-потом у периоду од сваких 25 сати рада. Читајте и пажљиво следите упутства.
- Проверите филтер за ваздух после 25 сати п рада у нормалним условима. Очистите га на свака два сата у прашњавим условима. Лош принос мотора указује да филтера за ваздух мора се очистити.
- филтер за ваздух треба очистити. На почетак сваке сезоне за косење траве се препоручује да филтер буде замењен.
- Редовно чистите мотор и држите систем за хлађење чист како би се вршила

циркулација ваздуха, што је од суштинског значаја за трајност и рад мотора.

Уверите се да нема прљавштине, трава и остатак горива издувних.

Одржавање

Доњи део косилице треба очистити после сваке употребе да би се спречило прикупљање траве, лишћа, прљавштине и других отпада. Ако се ови отпади акумулирају ће изазвати рђу која може утицати на перформансе мотора.

- Искључите свећице.
- Испразните гориво из косилице.
- Окрените косилицу и ослоните је на кућишту. Држите филтер за ваздух према горе. Осигурајте добро косилицу.
 - Очистите са правим алатима доњи део косилице.

Уклањање ножа, његово замењивање и оштрење (погледајте слику 11)

Cuplaj- спојке

Lama-нож

Saiba lama-подршка ножа

Surub Hex HD- Нех HD вијак

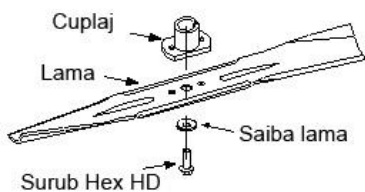

СЛ. 11

- Када уклоните нож или га замените, заштитите руке са паром дебелих рукавица када држите нож.
- Уклоните Нех HD вијак и подршку ножа које држе нож.

- Уклоните адаптер ножа и нож са осовине мотора.



Упозорење: Повремено прегледати адаптер ножа да нема пукотине, нарочито ако ударите косилицу у страни тело. Замените га по потреби.

Када оштрите нож пратите оригинални угао као референтна тачка. Изузетно је важно да свака страна ножа која се користи за сечење је равномерно наоштрена и се на тај начин спречава губљење равнотеже ножа. Неуравнотежен нож ће изазвати претерану вибрацију косилице када се ротирају ножеви са великом брзином. Овој нож се може тестирати када се нож избалансира око вијака осовине. Уклоните метал са теже стране док се равномерно балансира. Препоручује се да нож буде уклоњен из адаптера приликом тестирања равнотеже.

- Уверите се да сте инсталирали нож са лицем обележин бројем на доле када мотор још увек ради.
- Поставите нож у адаптеру. Уверите се да је нож усклађено постављен на адаптеру . Поставите равну подпшку на нож.
- Замените Hex HD вијак

НАПОМЕНА: Да би сте се осигурали да косилица добро ради, вијак ножа мора бити периодично прегледан за правилно затезање.

Подмазивање (види СЛ. 13)



Упозорење: Зауставите мотор и искључите свећице пре чишћења, подмазивања или било који други врсте одржавања која се обавља на косилицу.

Ручице за хитно заустављање:

Подмазати уљем тачке за окретање ручица за хитно заустављање најмање једном у сезони.

Точкови: Подмазати тачке са уљем најмање једном у сезони (или моторним уљем). Ако су тачкови уклоњени из било ког разлога, подмазати са уљем површину задње осовине и унутрашњу површину тачкова.

МОТОР: пратите кораке из поглавља МОТОР

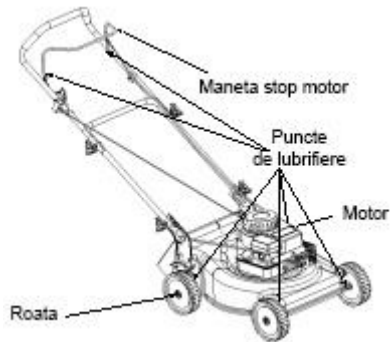

Сл. 13

Roata-Точак

Maneta stop motor-управљач за заустављање мотора

Puncte de lubrifiere-тачке за подмазивање

Motor-Мотор

Складиштење за време ван сезоне

Треба пратити следеће кораке за припрему косилице за складиштење.

- Очистите и подмазујте пажљиво косилицу како је описано у упутству за употребу.
- Погледајте упутства за складиштење мотора.
- Подмазивање ножева косилице са масноћом како бисте спречили рђање.
- Косилицу чувајте на чистом и сувом месту. Немојте складити косилицу у близини корозивних материјала као што су ђубрива.

НАПОМЕНА: Приликом складиштења било које врсте енергетске опреме у слабо проветреној просторији или металном кавезу, требало би размотрити против корозивну опрему. Користите силикон на бази лаког уља, замотајте опрему,



SRB / HRV / BIH / ALB

посебно каблове и све покретне делове.



SRB / HRV / BIH / ALB

Водич за проблеме

Проблеми	Узрок	Начин поправка
Мотор не стартује	<p>Стоп ручка сечива је искључена. Свећица искључена. Кабл гаса је поремећен. Резервоар је празан или гориво је застарео. Вентил за гориво је закључан. Свећица или лим свећице су неисправани. Мотор порлављен са уљем.</p>	<p>Зарегните ручицу за заустављање ножа. Прикључите свећицу. Проверите кабл за напајање. Напуните резервоар или промените гориво. Очистите вентил за гас. Очистите отворе за гас или промените свећицу. Проветравање коморе за сагоревање.</p>
Мотор ради неизвесна	<p>Косилица ради у позицију. Стартовање је прекинуто Закључани вентил за гас или застарело гориво. Вентилација је запушена. Вода или нечистоћа у гориву. Филтер за ваздух је запушен. Неправилан карбуратор.</p>	<p>Промена полуге брзине на брзо. Повежите и затегните свећице. Очистите вентил и попуните резервоар са горивом. Очистите вентилацију. Испразните резервоар за гориво и замените гориво. Очистите филтер за ваздух или га замените. Подесите карбуратор.</p>
Мотор је преоптерећен	<p>Мала количина моторног уља. Мала циркулација ваздуха. Неправилан карбуратор.</p>	<p>Промените уље или попунити уљем Очистите подручје за хлађење Подесите карбуратор.</p>
Моторно оклевање при великим брзинама	<p>Запушен карбуратор Свећице су неисправане Свећице или кабл су неисправани</p>	<p>Очистите карбуратор. Замените свећицу Замените осигурач или свећицу.</p>
Претеране вибрације	<p>Нож је пао или је неуравнотежен.</p>	<p>Причврстите нож адаптера. Проверите равнотежу ножа. Промените нож.</p>
Косилицанеће косити траву	<p>Брзина мотора је прениска. Влажна трава. Трава је превисока. Нож је истрошен.</p>	<p>Подесите брзину. Не косите траву када је влажна, сачекајте да се осуши. Исеђите дуж велике висине а затим смањите на жељену висину. Изоштрите или замените ножеве.</p>
Неједнако сечење	<p>Точкови нису постављени добро Нож је истрошен</p>	<p>Ставите сва четири точка на истој позицији. Оштрење или замена ножа.</p>



SRB / HRV / BIH / ALB

НАПОМЕНА: За поправке осим горе наведених подешавања, обратите се овлашћеном дистрибутеру.

РУРИС РКС200	РУРИС РКС221
Четворокатни мотор	Четворокатни мотор
Снага - 2 цп	Снага – 3.5 цп
Висина сечења -25мм-70мм	Висина сечења-25мм-70мм
Покретање -ручно	Покретање -ручно
Запремина резервоара за гориво-0,6л	Запремина резервоара за гориво -0,8л
Запремина посуде за уље-0,5л	Запремина посуде за уље-0,5л
Потрошња горива-0,39л/с	Потрошња горива-0,4л/с
Запремина корпе за сакупљање траве -40Л	Запремина корпе за сакупљање траве -40Л
Тежина -22Кг	Тежина -27Кг



SRB / HRV / BIH / ALB

МОТОР

Препоруке за моторно уље. Мотор се испоручује без уља, пре стартовања мотора, се допуњује са уљем.

Користите уље Рурис 4т Макс уље или АПИ класификацију: ЦИ-4 / СЛ или супериорни.

Проверите ниво уља

Капацитет картера је 0,6 литара

Поставите мотор у хоризонталну позицију и очистите око отвора за допуну уља.

Извадите шипку за мерење нивоа уља, обришите је чистом крпом, вратите те је на своје место и добро је притегнути.

Поново извадите шипку за мерење нивоа уља и проверите ниво уља. Ниво уља мора бити до ознаке ФУЛЛ, ако је ниво уља испод ознаке, полако долијте. Добро притекнути шипку за мерење нивоа уља пре него што покренете мотор.

Не пуните уље преко дозвољеног нивоа. Ако ставите изнад максималног нивоа може да се деси:

1. Димљење
2. Тешко стартовање,
3. Замастање свећице,
4. Засићење са уљем филтера за ваздух.

Препоруке за гориво

Користите чист, свеж, без оловни бензин са 95 октана.

Купите количину горива која ће те искористити у року од 30 дана.

Немојте користити бензин са метанолом.

Немојте помешати уље са бензином.

Проверите ниво горива.

Пре пуњења горива пустите мотор да се охлади 2 минута, очистите око отвора за допуну пре него што уклоните поклопац за гориво.

Motori koji opremljuju ove mašine mogu imati:

- Starter pumpu
- Ručnu utičnicu
- Utičnicu za struju



STARTOVANJE: Za motore opremljene sa starter pumpom

Početak pokretanja (starteri): Uključite karburator pokretanjem starter pumpe koja se nalazi na poklopcu filtera za vazduh (3-4 pokretača). Levom rukom povucite ručicu za hitno zaustavljanje i pričvrstite je za ručicu za upravljanje. Desnom rukom držite starter ručicu i lagano povucite dok ne osetite otpor. Zatim stalno povlačite da biste pokrenuli motor.

Nakon pokretanja motora pustite da dostigne maksimalnu brzinu, nakon toga možete započeti rad.

START: Za motore opremljene sa utičnicom za struju,

Povucite ručicu za hitno zaustavljanje levom rukom i pričvrstite je na vodilicu. Desnom rukom uhvatite ručicu za pokretanje i lagano povucite dok ne osetite otpor. Zatim stalno povlačite da biste pokrenuli motor. Nakon pokretanja motora pustite da dostigne maksimalnu brzinu, nakon čega možete započeti rad.



POČETAK: Za motore opremljene ručnim startovanjem

Početak startovanja (starter): Levom rukom povucite ručicu za hitno zaustavljanje i pričvrstite je na ručicu za upravljanje, a ručicu za startovanje postavite u zatvoreni položaj i aktivirajte maksimalnu polugu za ubrzanje (ako postoji). Desnom rukom držite starter i lagano povucite dok ne osetite otpor. Zatim stalno pokretajte motor, a zatim starter postavite u otvoreni (radni) položaj.



SRB / HRV / BIH / ALB

Nakon pokretanja motora, pustite ga da postigne maksimalnu brzinu, nakon toga ga možete koristiti u radu.

AUTOMATSKI START: (taster). Ako je mašina opremljena automatskim pokretanjem, pokretanje će se obaviti pritiskom na taster prateći korake pokretanja, zavisno od snage motora.

ОДРЖАВАЊЕ

За коришћење у неповољним временским условима потребно је чешће одржавање.

Да бисте избегли случајно стартовање, искључите кабл свећице пре покретања мотора.

ОПРЕЗ: Држите свећицу свећице мотора нагоре ако мотор треба нагињати током транспорта или за преглед или за уклањање траве.

Транспорт или нагибање мотора помоћу свећице може изазвати:

Фумигација, неугодан старт, нечистоћа свећице, засићење угљог филтра, оштећење стартера.

РАЗМЕНА УЉА

Проверите ниво уља редовно.

Уверите се да је ниво уља исправан. Проверите то сваких 5 сати или дневно, пре стартовања мотора.

Замените уље након првих 5 сати рада. Замените уље све док је мотор топао. За поновно пуњење користите Рурис 4т Макс уље или АПИ класификационо уље:

ЦИ-4 / СЛ или супериоран.

Пре него што нагнете мотор или опрему да би испустили уље, испразните гориво



SRB / HRV / BIH / ALB

из резервоара. Ако испустите уље кроз горњи део мотора, држите са стране филтер за ваздух. Уље се такође може испразнити са причвршћивањем свећице ако је потребно.

ФИЛТЕР ЗА ВАЗДУХ

1. Извадите пажљиво предфилтер (ако је уграђен) и склоп касете из капака.
2. Након одржавања предфилтера и касете, поставите предфилтера и касете у капаку.
3. Убаците сечива са дна капака у отворима који се налазе на дну основе.

ОДРЖАВАЊЕ ЧИСТОЧЕ МОТОРА.

Периодично одстрањујте траву и отпадне материје из мотора. Немојте прскати мотор водом да би га очистили, јер вода може загађивати гориво. Очистите га четком или компримованим ваздухом.

ПРОГРАМ ЗА ОДРЖАВАЊЕ

Првих 5 сати.

- промените уље

Сваких 5 сати или дневно

- проверите ниво уља
- очистити од остатака.
- проверите филтер за ваздух
- очистити око издувних гасова

Сваких 25 сати или 6 месеци

- промените уље
- проверка свећице (отвор за свећицу мора бити 0,76мм)



SRB / HRV / BIH / ALB

IZJAVA O USKLAĐENOSTI CE



Proizvođač: SC RURIS IMPEX SRL Kalea Severinuluj , Br.
10, Krajova, Dolž, Rumunija
Tel. 0351 464 632, Faks 0351 464 633,
www.ruris.ro, office@ruris.ro
Ovlašćeni zastupnik: Inž. Stroe Marius Katalin - Generalni
direktor
Ovlašćeno lice za tehničku dokumentaciju:
Florea Nikolae - Direktor proizvodnje

Opis mašine: Kosilica za košenje trave vrši sečenje i košenje
trave, a sama mašina je osnovna energetska komponenta, a
mobilni nož za sečenje, stvarna radna oprema Proizvod:
Kosilica
Tip: RURIS
Model: RKS200S, RKS221S
Motor: termički, benzin, četvorotaktni.
Neto snaga: 2,7-3,5 ks

Mi, SC RURIS IMPEKS SRL Krajova, proizvođač i / ili
distributer, u skladu sa

H. G. 1029/2008 - o uslovima za stavljanje naših mašina na
tržištu, Direktiva 2006/42 / EZ - mašine; Zahtevi za bezbednost i
sigurnost standardni EN12733 - za poljoprivredu i šumarstvo.
Bezbednost, EU Regulative 2016/1628 (izmenjena i dopunjena

Uredbom EU 2018/989) - uspostavljanje mera za ograničavanje emisija gasnih čestica zagađivača iz motora i H.G. 467/2018 o merama za sprovođenje regulative, sproveli smo sertifikat o usaglašenosti proizvoda sa standardima navedenim u proglašenoj direktivi koja je u skladu sa osnovnim zahtevima sigurnosti i bezbednosti.

Ja, dole potpisani proizvođač, Stroe Katalin, izjavljujem pod mojom isključivom odgovornošću da proizvod ispunjava sledeće evropske standarde i direktive:

- SR EN ISO 12100: 2011 - Bezbednost mašina. Osnovni koncepti, opšti principi dizajna. Osnovna terminologija, metodologija. Tehnički principi
- SR EN ISO 4254-1: 2010 / AC: 2011 - Poljoprivredne mašine. Bezbednost. Opšti zahtevi
 - SR EN 1050: 2000 - Bezbednost mašine. Principi za procenu rizika
 - SR EN 836 + A4: 2012 - Poljoprivredne mašine. Kosilice za travu opremljene motorom. Bezbednost
 - SR EN 12733/2009 - Poljoprivredne i šumarske mašine. Motorne kosilice sa ručnim operatorom. bezbednost
 - SR EN ISO 3744: 2011 - Akustika. Određivanje nivoa zvučne snage koju emituju izvori buke akustičnim pritiskom
 - SR EN ISO 4254-12: 2012 - Poljoprivredne mašine. Bezbednost. Deo 12: Rotacione diskovne kosilice, rotacione kosilice sa nožem i kosilice sa sitnjenje biljnih ostataka



SRB / HRV / BIH / ALB

-SR EN 14861 + A1: 2010 - Šumarske mašine. Motorne mašine.

Zahtevi za bezbednost

-SR EN 14930 + A1: 2009 - Poljoprivredne i šumarske mašine.

Ručne kosilice sa ručnim provodnicima. Utvrđivanje rizika od dodira sa vrućim površinama –

Direktiv 2000/14 / EC - Emisija buke u spoljašnjoj sredini

-Direktivna direktiva 2006/42 / EZ - o mašinama- stavljanje kosilica na tržištu

- Uredba EU 2016/1628 - kojom se utvrđuju mere za ograničavanje emisija gasova i zagađivača iz motora

Ostali upotrijebljeni standardi ili specifikacije:

-SR EN ISO 9001 - Sistem upravljanja kvalitetom

-SR EN ISO 14001 - Sistem upravljanja zaštitom životne sredine

-OHSAS18001 - Sistem upravljanja zaštitom zdravlja i zaštite na radu.

MARKIRANJE I OZNAČAVANJE MOTORA

Benzinski motori na paljenje sa iskrom koje se primenjuju i koriste na RURIS opremi i mašinama, u skladu sa u skladu sa Uredbom EU 2016/1628 (dopunjena Uredbom EU 2018/989) i GD 467/2018 označeni su sa:

- Brend i ime proizvođača: N.T.M. Co Ltd

-Tip: I100V, I139V

- Snaga: 2,7 ks - 3,5 ks

- Broj odobrenja tipa koji je dobio specijalizovani proizvođač:

E13 * 97 / 68SN2G1 * 2012/46 * 0699 * 01 E24 * 2016/1628 * 2017 / 656SRA1 / n * 0051 * 00

- Identifikacioni broj motora - jedinstveni broj.



SRB / HRV / BIH / ALB

- General General Engine

Napomena: tehnička dokumentacija je u vlasništvu proizvođača. Napominjemo: ova izjava je u skladu sa originalom. Rok upotrebe: 10 godina od datuma odobrenja. Godina prijave CE: 2019. Mesto i datum izdavanja: Krajova, **29.10.2019** Broj registracije **1014/29.10.2019**

Ovlašćeno lice i potpis:

Inž. Stroe Marius Katalin

Generalni direktor SC RURIS IMPEX SRL



SRB / HRV / BIH / ALB

IZJAVA O USKLAĐENOSTI CE

Proizvođač: SC RURIS IMPEX SRL Kalea Severinuluj , Br.
10, Krajova, Dolž, Rumunija
Tel. 0351 464 632, Faks 0351 464 633,
www.ruris.ro, office@ruris.ro
Ovlašćeni zastupnik: Inž. Stroe Marius Katalin - Generalni
direktor
Ovlašćeno lice za tehničku dokumentaciju:
Florea Nikolae - Direktor proizvodnje

Opis mašine: Kosilica za košenje trave vrši sečenje i košenje
trave, a sama mašina je osnovna energetska komponenta, a
mobilni nož za sečenje, stvarna radna oprema Proizvod:
Kosilica
Tip: RURIS
Model: RKS200S, RKS221S
Motor: termički, benzin, četvorotaktni.
Neto snaga: 2,7-3,5 ks
Nivo buke: 96dB Zagarantovani nivo zvučne snage: 96dB (A)
Nivo buke je TUV certificiran putem Izvještaja o testu br.
70.403.18.1002.04 Rev. 01/29. Septembra 2018. u skladu s
odredbama Direktive 2000/14 / EEZ i SR EN ISO 22868: 2011.

Mi, SC RURIS IMPEKS SRL Krajova kao proizvođač, u skladu
sa Direktivom 2000/14 / EC, H.G. 1756/2006 - vezano za

ograničenje nivoa emisije buke u okolini proizvedeno opremom predviđenom za upotrebu izvan zgrada, kao i Direktivom 2006/42 / EC, H.G. 1029/2008 - u vezi sa uslovima stavljanja mašina na tržište, izvršili smo verifikaciju i potvrđivanje usaglašenosti proizvoda sa navedenim standardima i izjavljujemo da ispunjava glavne zahteve.

Ja, dole potpisani predstavnik proizvođača Stroe Katalin, izjavljujem pod mojom isključivom odgovornošću da proizvod ispunjava sledeće evropske standarde i direktive:

- Direktiva 2000/14 / EC - Emisija buke u spoljašnjoj sredini
 - SR EN ISO 22868: 2011 - Šumarske mašine i poljoprivredne mašine. Akustični testni kod za mašine, opremljene motorom sa unutrašnjim sagorevanjem. test metoda
- SR EN 836 + A4: 2012 - Baštovanske mašine. Kosilice za travu opremljene motorom
- SR EN ISO 4254-12: 2012 - Poljoprivredne mašine. Deo 12: Rotirajuće dizalice, rotacione bubnjarske kosilice i kosilice za sečenje biljnih ostataka
 - SR EN ISO 3746: 2009 - Akustika. Određivanje nivoa zvučne snage koju emituju izvori buke akustičnim pritiskom

Ostali upotrijebljeni standardi ili specifikacije: -

- SR EN ISO 9001 - Sistem upravljanja kvalitetom
- SR EN ISO 14001 - Sistem upravljanja zaštitom životne sredine



SRB / HRV / BIH / ALB

-OHSAS18001 - Sistem upravljanja zaštitom zdravlja i zaštite na radnom mestu.

Napomena: tehnička dokumentacija je u vlasništvu proizvođača. Napomena: ova izjava je u skladu sa originalom.

Rok upotrebe: 10 godina od datuma odobrenja

Godina prijavljivanja CE: 2019.

Mesto i datum izdavanja: Krajova, 29.10.2019

Broj registracije: 1015/29.10.2019

Ovlašćeno lice i potpis:

Inž. Stroe Marius Katalin

Generalni direktor SC RURIS IMPEX SRL

Masina de tuns gazon RURIS RX200/RX221

Машина за стригане газон РУРИС

RX200/RX221

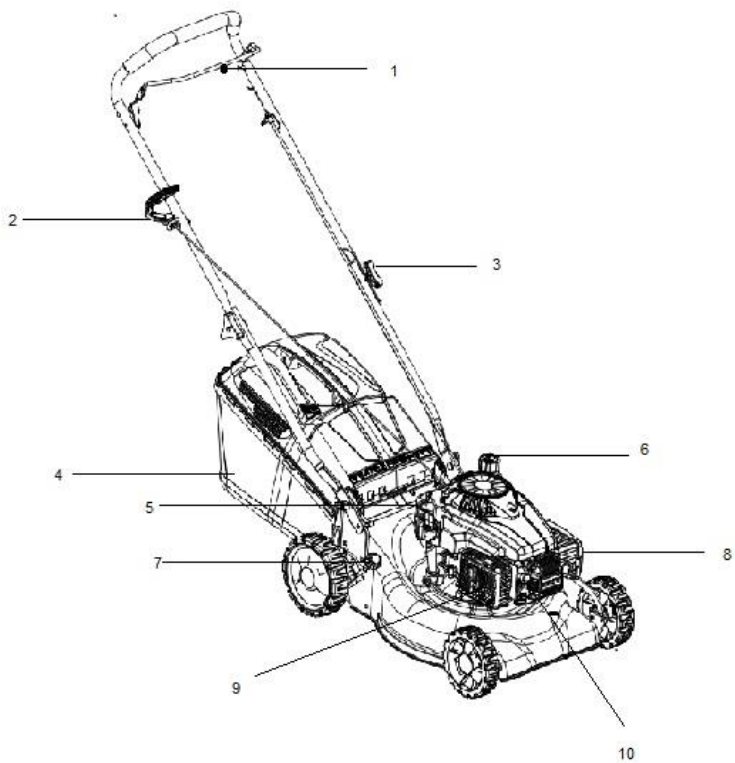

1. Лост за спиране на двигателя
2. Миньор стартер
3. Стягаща гайка миньор
4. Кош-колектор за трева
5. Джое масло

- 6.Резервоар за гориво
- 7. Лост, регулиращ височината на рязане
- 8.Въздушен филтър
- 9.Изпускателен ауспух
- 10.Свещ

Съдържание

Операции по безопасност	2
Намиране на номера на модела	9
Поддръжка на клиенти	10
Инструкции за разопаковане	10
Инструкции за монтаж	11
Контрол	13
Опериране	14
Корекции/Поправки	17
Поддръжка	18
Смазване	20
Съхранение в допълнителен сезон	21
Ръководство за проблеми	22



ОПАСНОСТ: Вашата машина за стригане ГАЗОН е създадена, за да бъде използвана в съответствие с Правилата за безопасна употреба в това ръководство. Както при всеки тип енергийно оборудване, всяка грешка или невнимание от страна на оператора може да доведе до телесни повреди .

Операции по безопасност

Общи операции

- Прочетете внимателно цялото Ръководство за експлоатация преди да сглобите устройството. Прочетете, разберете и спазвайте всички инструкции, изписани върху машината и в това ръководство, преди да го използвате. Запознайте се с управлението и използването на тази машина, преди да я манипулирате.
- Не позволявайте на деца под 14-годишна възраст да използват машината за стригане на тревна ливада. Децата на възраст над 14 години трябва да оперират с машината само под наблюдението на родителите си.
- Проверете добре зоната, където ще се работи с машината. Премахнете всички камъни или други предмети, които могат да бъдат подхванати от машината и хвърлени във всяка посока, тъй като могат да причинят сериозни телесни повреди на оператора или на хората в района. Носете винаги през цялото време предпазни очила, когато използвате машината, за да предпазите очите от чужди предмети, които могат да бъдат хвърлени от машината във всяка посока.
- Не оперирайте никога с машината за стригане газон(ливадна трева) боси или със сандали , чехли или леки обувки.

- Не теглете никога машината към себе си в момент на ходене. Ако трябва да се върнете назад с машината от гледна точка на зид или нещо, което ви пречи, изпълнете следните стъпки::
 - A. Върнете се назад спрямо машината за да можете да изпълнете изцяло ръцете напред.
 - B. Осигурете си баланс с двата крака върху земята.
 - C. Издърпайте машината за стригане назад леко, не повече от половината на разстоянието от вас самият.
- Не използвайте машината когато сте под влияние на алкохол или наркотици..
- Никога не използвайте машината, когато тревната площ е мокра. Винаги си огигурявайте добра позиция на краката. Приплъзване или падане може да доведе до сериозни телесни повреди. Дръжте здраво дръжката и ходете. Ако смятате, че вече не можете да контролирате машината, ПУСНЕТЕ ВЕДНАГА ЛОСТЪТ ЗА КОНТРОЛ НА НОЖЪТ, а ножът ще спре да се върти в рамките на три секунди.
- Използвайте само при дневна светлина или в добра изкуствена светлина.
- Спрете двигателя при преминаване по чакълестите пътища.
- Ако оборудването започне да вибрира аномално, изключете двигателя и веднага проверете причината. Вибрацията обикновено е предупреждение за проблем.
- Спрете двигателя и изчакайте ножът да спре напълно, преди да свалите тревата.
- Никога не използвайте машината без защита или друго защитно оборудване.
- Двигателят и отработените газове са горещи и могат да причинят изгаряния. Не ги докосвайте.
- Използвайте само аксесоари, одобрени от производителя.
- Ако се появят ситуации, които не са посочени в това ръководство, обърнете се към вашия дилър за помощ

Регулиране на работната височина

За вашата безопасност използвайте измервател на рампата, преди да използвате тази машина за подстригване в повдигната или наклонена зона. Когато наклонът е по-голям от 15 градуса, както е показано на измерването, не използвайте машината в тази зона, тъй като може да има проблеми и телесни повреди.

Нямате право да:

- Да работите близо до битовите отпадъци, канавки или ръбове на дигите.
- Да стрижете повърхности с наклон с ъгъл, по-голям от 15 градуса, както е показано на измерването

- Да стрижете мокра трева..
- Да работите в съседство с деца

Подкрепа/Помощ

- Обезопасете се добре, когато използвате бензин или други горива. Те са особено експлозивни и вредни, могат за експлодират и да бъдат особено опасни.
- Отворете внимателно капачката на резервоара и избършете бензина преди да стартирате двигателя
- Използвайте туба(кутия) за резервоар за одобреното гориво.
- Не захранвайте машината в затворени пространства..
- Не съхранявайте машината или тубата/резервоара/ за гориво в затворени помещения, където има източници на огън, като газови котли, водни струи или комини.
- За да намалите риска от пожар, оставете машината да работи без гориво. Изчистете маслото или остатъците от горивото. Оставете машината да се охлади най-малко 5 минути, преди да я съхранявате
- Проверявайте ножа и винтовете на двигателя на чести интервали, за да ги настроите добре. След това проверете ножа визуално, за да се уверите, че не е повреден (огъване, напукване, претоварване).Сменете с остриета, които съответстват на инструкциите от това ръководство.
- Затегнете всички гайки винтове добре за да работи оборудването в оптимални условия.
- Не ходете на местата за обезопасяване. Проверявайте редовно тяхната работа.
- След като захванете чужд предмет, изключете двигателя и надлежно и проверете косачката.
- Не се опитвайте да регулирате колело или работна ширина по време на работа на двигателя



FIG.1 Етикетът за безопасност, който се намира на машината

Поддръжка клиенти

- Ако срещнете трудности при сглобяването на този продукт или имате някакви въпроси относно управлението, работата и поддръжката на тази машина, моля, свържете се с дилъра.

Инструкции за разопаковане

Извадете машината за стрижение газон от кутията (вижте FIG. 3)

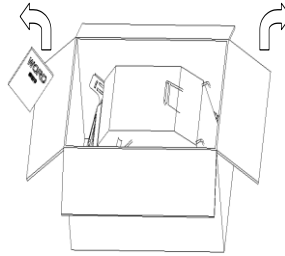

FIG. 3

Извадете щепсела на свещта (vezi FIG. 4) за да избегнете случайно стартиране.

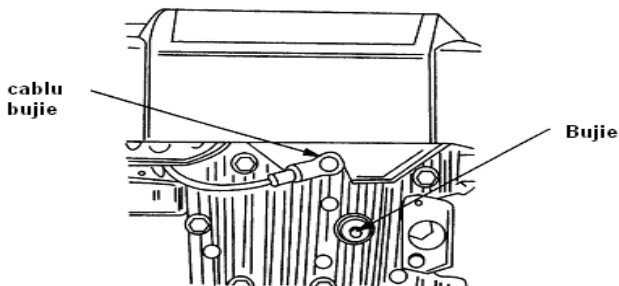

FIG. 4

Инструкции за монтаж

ВАЖНО: Тази машина за стригане тип газон(ливадна трева) се доставя **БЕЗ БЕНЗИН** и **МАСЛО** в двигателя.. Уверете се, че сте сложили **БЕНЗИН** и масло Ruris 4t Max или масло по

класификация API: CI-4/SL или по-високо от него, според инструкциите от ръководството, преди да задвижите машината.

Сглобяване на вашата машина

Следвайте стъпки от 1 до 7 за да сглобите машината.

Стъпка 1: Извадете чувалът за трева .

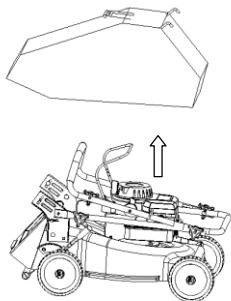

Стъпка 2: Повдигнете лост. Подравнете го с дръжката на машината.

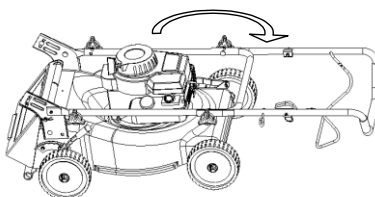

Стъпка 3: Затегнете го с две гайки

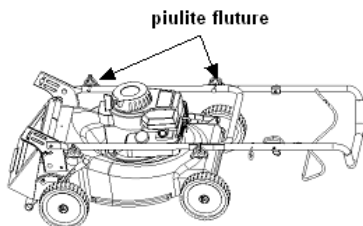

Стъпка 4: Дигнете лоста(дръжката)и конзолата заедно. Имайте грижа да не усучите кабела за контрол

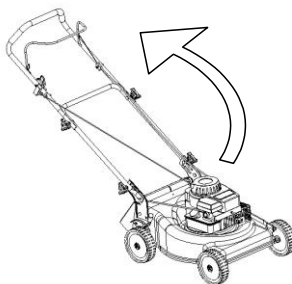

Стъпка 5:Позиционирайте долната ръчка на работната височина.
Стъпка 6:Свържете долната ръчка,дясна страна с лява, а конзолата с две гайки и два винта.

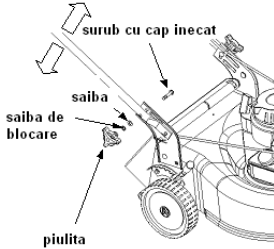

Стъпка7:Прикрепете устройството за управление на четиристранната дръжка

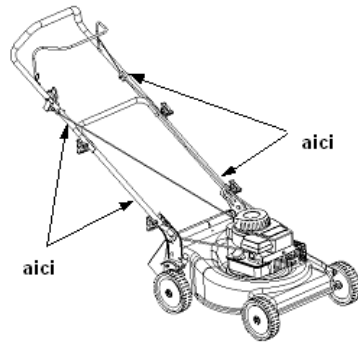

РЕГУЛИРАНЕ НА ВИСОЧИНАТА НА РЯЗАНЕ

ЗЕБЕЛЕЖКА: Вашата машина е доставена с височина на рязане в позиция по-долу. Регулирайте височината на рязане както следва. Ръкохватката за регулиране на височината е разположена над дясното задно колело, отстрани. За да регулирате височината на рязане, задействайте лоста навън и го маневрирайте напред или назад с една стъпка.

ЗАБЕЛЕЖКА: Относно денивелирани терени или нестабилни, преместете височината на рязане на една по-висока позиция.

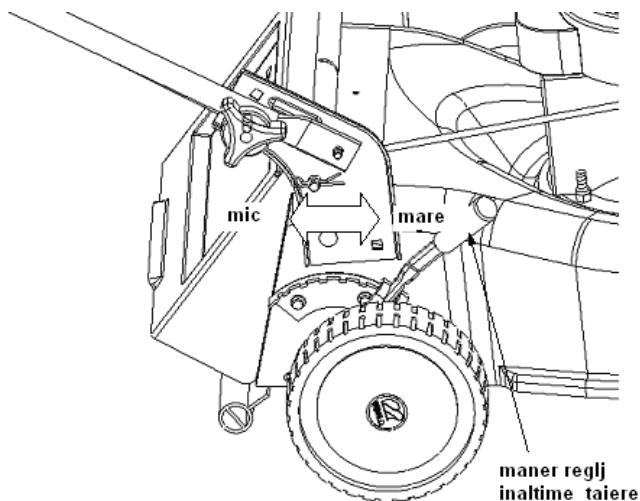

FIG. 7

Опериране



Внимание: Отдалечете ръцете и краката си от октивната зона на режещите ножове. Vezi FIG.1.

ЗАБЕЛЕЖКА За по-добри резултати повдигнете позицията за рязане, докато определите коя височина е по-добра за машината. Вижте РЪКОХВАТКАТА ЗА РЕГУЛИРАНЕ НА РЕЖЕЩАТА ВИСОЧИНА в секцията за РЯЗАНЕ.

ЗАХРАНВАНЕ С МАСЛО И БЕНЗИН

Захранете с бензин и масло двигателя според инструкциите от ръководството. Умоляваме Ви да четете тези инструкции с внимание.



ВНИМАНИЕ: Не захранвайте резервоара в затворени пространства в момент на функциониране, т.е. докато не е изстинал двигателя от минимум 2 минути.

ЗАДВИЖВАНЕ НА ДВИГАТЕЛЯ И НОЖОВЕТЕ

- Свържете щепсела към свещта
- Преместете скорстния контрол в позиция "fast" (бързо)
- Настанете се откъм гърба на машината за стригане газон, стегнете с лявата си ръка

дръжка стоп, бързо с контролния лост държейки заедно двете залепени.

- Следвайте инструкциите от глава ДВИГАТЕЛ.

ЗАБЕЛЕЖКА: Ако се срещнат проблеми, вижте секция ВОДАЧ НА ПРОБЛЕМИ от това ръководство..

СПИРАНЕ НА ДВИГАТЕЛЯ И НОЖЪТ



ВНИМАНИЕ: Ножът продължава да се върти още няколко секунди, след като е спрял двигателя.

ИЗПОЛЗВАНЕ НА МАШИНАТА ЗА СТРИГАНЕ ТРЕВНА ПОЛЯНА(ГАЗОН)

- Уверете се, че зоната за почистване не съдържа камъни, пръчки, преди или други предмети, които биха могли да повредят машината за стригане на трева или двигателя. Такива предмети могат случайно да бъдат хвърлени във всяка посока и могат да причинят телесни повреди на оператора или на други лица
- За по-добри резултати, не режете мокра трева, защото е възможно да се залепи по вътрешността на машината за стригане.
- За една здравослова трева, не режете повече от една трета от общата дължина на тревата. Тревна поляна трябва да се реже по дължина и в посоката ѝ на растеж.

Тази машина за стригане на тревна поляна трябва да се държи на максимална скорост за оптимално рязане или косене.



Внимание: Ако машината захване един чужд обект, спрете двигателя. Отстранете нишката(конеца) на съединителя, внимателно проверете машината, за да избегнете повреда. Ако машината продължава да вибрира по време на работа, това означава, че има проблем.

Чувал за трева (Виж FIG. 8)

Тази машина може да съхранява нарязаната трева.

- Повдигнете задния капак.
- Поставете торбичката(чувала) за трева зад козирката(прът с тенда).
- Освободете задния капак, за да закрепите торбата на мястото ѝ.

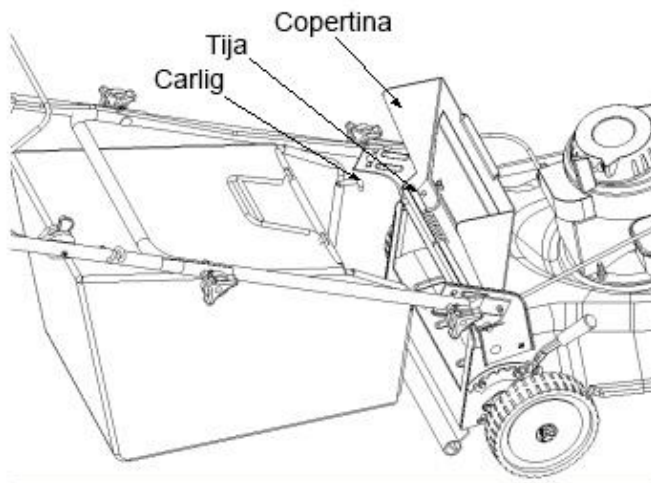

FIG. 8

Празнене на чувала(торбата) с трева (Vezi FIG. 9)

Задръжете торбата за трева на двете странични и долни дръжки и я повдигнете. Козирката ще се върне около пръта и извън торбата. След това извадете торбата за трева от задната част на пръта на козирката(покритието/тенда) на машината..

Докато държите долната дръжка, повдигнете задната част на тревната торба, както е показано на фиг.9. Нарязаната трева ще падне. Когато продменяте торбичката за трева, уверете се, че върху пръта на козирката (тендата) стои куката на чувала за трева, между дясната и лявата страна на конзолата.

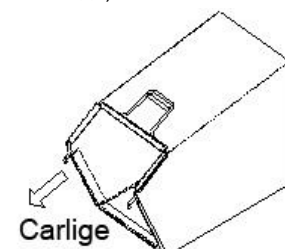

FIG. 9. Куки

Корекции (Vezi FIG. 10.)

Корекции на дръжката(лоста) за височина

Машината ще осигури повече стъпки за рязане на тревни площи с минимална височина 25 мм

и максимум 75 мм. За да регулирате височината, направете следното:

- Извадете въжето за задвижване от водещото пространство.
- Извадете главата на гайката от квадратния винт.
- Преместете долната ръкохватка около задния капак, за да регулирате височината.
- Прикрепете долната ръкохватка с гайката и шайбата на квадратния винт.

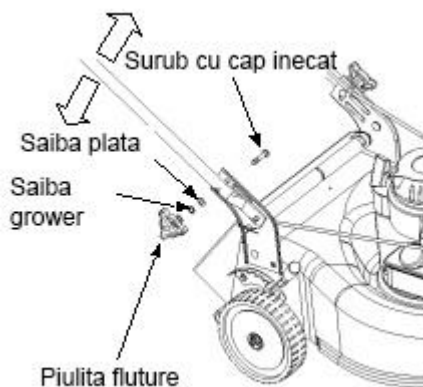

FIG. 10

Поддържане



ВНИМАНИЕ: Бъдете сигурни, че демонтирате щепсела на свещта преди да сте извършили каквито и да било ремонти или поддръжка..

ЗАБЕЛЕЖКА: Когато обърнете машината за стригане на ливадна трева, изпразнете резервоара. Не обръщайте машината за стригане на повече от 90 градуса в която и да е посока и не оставяйте машината обърната за дълъг период от време. Маслото може да изтече до горната част на двигателя и да предизвика проблеми при стартиране.

Двигателят

- Сменете маслото на двигателя след първите 5 часа функциониране, това се явява като период на разработване, после на всеки 25 часа от функционирането. Четете и следвайте инструкциите с осторожност. Сменяйте маслото.
- Проверявайте въздушния филтър след 25 часа при нормални условия. Почиствайте го на всеки два часа при прашни условия. Приспадналият рандеман на двигателя показва факта, че въздушният филтър трябва да се почисти.
- Въздушният филтър трябва да бъде чист. При започване на всеки сезон за стригане на тревата се препоръчва филтърът да бъде сменян.
- Почиствайте двигателя регулярно и пазете охладителната система, да се поддържа чиста, за да се позволи циркулацията на въздуха, което е от съществено значение за продължителността и работата на двигателя. Уверете се, че няма да има замърсяване,

трева и остатъци от гориво в ауслуха

ПОДДЪРЖАНЕ

Долната страна на машината за стригане на трева би трябвало да бъде почиствана след всяко ползване, за да се предотврати събиране на отрязаната трева, листа, пръс или други предмети и чужди тела. Ако се натрупа, това ще доведе до ръжда и ефективността ще бъде засегната.

- Изключете щепсела на свещта;
- Изпразнете горивото от машината;
- Обърнете(катурнете)машината и я закрепете върху корпуса. Пазете страната на въздушния филтър нагоре. Осигурете добре машината;
- Почистете горната повърхност на машината със съответните инструменти;
- Почистете долната страна на машината с подходящите инструменти.

.Изваждането на ножа, преместването му, заточването му (виж FIG. 11)

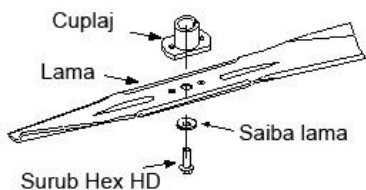

FIG. 11

- Когато изваждате ножът за заточване или смяна, защитете ръцете си с един чифт дебели ръкавици, когато държите ножа.
- Изадете винт HEX HD и шайбата, която държи ножа.
- Извадете ножа и адаптора за ножа от вала на двигателя.



Внимание: Проверявайте адаптера на ножа периодично за пукнатини или разкъсвания, и най-вече ако захванете чужд обект. Сменете го, когато е необходимо.

- При заточване на ножа следвайте оригиналния ъгъл на ръба като референтна точка. Изключително важно е всяка режеща част на ножа да бъде наточена равномерно, за да се предотврати дисбаланса на ножа. Небалансираният нож ще доведе до прекомерна вибрация при въртене при висока скорост. Уверете се, че сте инсталирали ножът с пъвърхността с номер на марката надолу, когато машината е в работно положение
- Въведете адаптора на ножа във вала на двигателя.

- Поставете ножа в адаптера. Осигурете се, че ножът е подравнен и поставен върху адаптера. Поставете и шайбата върху ножа.
- Сменете винта Hex HD

ЗАБЕЛЕЖКА: За да бъдете сигурни, че машината функционира добре, винтът на ножът трябва да бъде инспектиран периодично, заради коригиране на затягането.

Смазване(виж FIG. 13)



Внимание: Спрете двигателя и изключете щепсела на свещта преди да почиствате машината за стригане тип газон(ливадна трева).

Ръкохватка за аварийно

спиране: Смажете точките на въртене на спиращата дръжка поне веднъж през сезона с масло.

Колела: Смазвайте колелата поне веднъж на сезон с масло(или моторно масло). Ако колелата се свалят по някаква причина, смажете повърхността на задния мост(вал) и вътрешната повърхност на колелата с масло.

ДВИГАТЕЛЯ: Следвайте стъките от глава ДВИГАТЕЛ

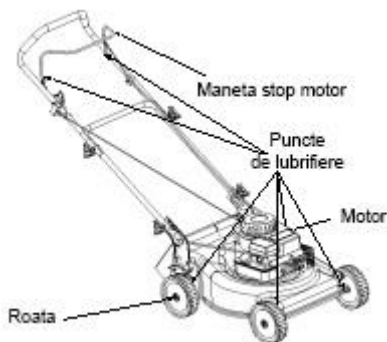

FIG. 13

СЪХРАНЕНИЕ В ЕКСТРА СЕЗОН

Следните стъпки трябва да се следват за да подготвите машината за стригане на трева за съхранение.

- Почистете и смажете машината с грижа според описанието от ръководството за инструкции.
- Консултирайте се относно инструкциите за съхранение на двигателя.
- Покрийте ножа на машината с грес, за да предотвратите ръжда.
- Съхранявайте машината в сухо и проветриво помещение.. Не я съхранявайте в близост до корозивни материали, запалими или топлинни източници (комини, централи и др.)

Ръководство за проблемите

Проблем	Причина	Отстраняване
Двигателят не тръгва	Ръкохватката стоп на ножа е изключена Щепсела на свещта е изключен Резервоара е празен или горивото е остаряло Вентилът за гориво е заключен(блокиран) Щепселът на свещта или свещта са дефектни Двигателят е задавен с масло	Стегнете ръкохватката стоп на ножа. Свържете щепсела на свещта Проверете източника на кабела. Напълнете резервоара или сменете горивото. Почистете клапана(вентила)на бензина Почистете отвора на свещта или сменете щепсела на свещта Вентилирайте горивната камера
Двигателят функционира несигурно	Машината върви в позиция старт Запалването е прекъснато Заключен газова клапан или остаряло гориво. Вентилацията е задръстена. Вода или мизерии в карбуратора Въздушния филтър е задръстен Карбуратора не е регулиран.	Сменете скоростния лост бързо(fast). Свържете и стегнете щепсела на свещта. Почистете клапана и напълнете резервоара с гориво Почистете вентилацията. Изпразнете резервоара и сменете горивото.. Почистете въздушния филтър или го сменете Регулирайте карбуратора.
Претоварен двигател	Маслото в двигателя е малко. Въздушната циркулация е малка. Карбураторът не е регулиран добре	Сменете маслото или го напълнете Почистете зоните за охлаждане Регулирайте карбуратора
Колелания на двигателя при високи скорости	Карбуратора е задръстен Свещта е дефектна Щепсела на свещта или кабела са дефектни	Почистете карбуратора Сменете свещта Подменете щепсела или запалителя
Прекомерни вибрации	Ножът за рязане е изпуснат или небалансиран	Затегнете ножа към адабтера. Проверете баланса на ножа Заменете ножа.
Машината не коси ливадна трева	Скоростта на машината е твърде малка Тревата е мокра Тревата е много висока. Ножът не е наточен.	Задайте скоростта Не стрижете ливадна трева тогава, когато е мокра, почакайте да изсъхне.. Режете веднъж на голяма височина, а после режете още веднъж на желаната височина Наточете или сменете ножа
Режете неравномерно	Колелата не са позиционирани добре Ножът е затыпен	Поставете и четирите колела в една и съща позиция. Наточете или сменете ножа

ЗАБЕЛЕЖКА: За ремонти, различни от горепосочените корекции, свържете се с вашия оторизиран дилър

RURIS RX200	RURIS RX221
Общ двигател Двигател на 4 хода	Общ двигател Двигател на 4 хода
Мощност - 2 ср	Мощност – 3.5 ср
Височина на рязане -25mm-70mm	Височина на рязане -25mm-70mm
Задвижване - ръчно	Задвижване - ръчно
Капацитет на резервоара гориво-0,6l	Капацитет на резервоара гориво-0,8l
Капацитет на маслена баня-0,5l	Капацитет на маслена баня-0,5l
Консумация на гориво-0,39l/h	Консумация на гориво-0,4l/h
Обем на коша на колектора -40l	Обем на коша на колектора -40l
Тегло -22kg	Тегло -27kg

ДВИГАТЕЛ

Препоръки за моторното масло . Двигателят се доставя **БЕЗ МАСЛО**, преди да задвижите двигателя, направете захранване с масло.

Използвайте масло Ruris 4t Max или масло по класификация API: CI-4/SL или по-горно от същото.

Проверете нивото на маслото.

Поставете двигателя хоризонтално и почистете около отвора за пълнене.

Отдалечете Жойса за измерване на маслото, почистете с чиста кърпа, поставете жойса отново на място и изтрийте добре.

Отново отстранете жойса и проверете нивото на маслото. Нивото на маслото трябва да бъде до белега FULL, ако има нужда от масло, добавете бавно. Затегнете добре жойса преди да задвижите двигателя.

Не пълнете над линията маслената баня. Ако сложите над нивото максимално е възможно да възникне:

- 1.Пушене
- 2.Тежко задвижване
- 3.Зацапване на свещта
- 4.Насищане на въздушния филтър с масло

Препоръки за горивото

Използвайте чист бензин, пресен, без олово, нормален с октаново число - 95

Не използвайте бензин със състаряване повече от 30 дена.

Не използвайте бензин с метанол.

Не смесвайте бензин с масло.

Проверявайте нивото на горивото.

Двигателите, които екипират тези съоръжения, могат да бъдат оборудвани със:

- Стартова помпа
- Ръчен смукач
- Термичен смукач



ВКЛЮЧВАНЕ: За двигателите, които са оборудвани със стартова помпа

Включване чрез задействане (стартер): Задействайте карбуратора чрез задвижване на стартовата помпа, разположена върху капака на въздушния филтър (3-4 задвижвания). Издърпайте дръжката за аварийно спиране с лявата ръка и прикрепете я към дръжката за насочване. Хванете дръжката на стартера с дясната ръка и дръпнете леко, докато усетите съпротива. След това дърпайте постоянно, за да включите двигателя.

След включване на двигателя, оставете го да достигне максималните си обороти, след което може да започнете работа.

ВКЛЮЧВАНЕ: За двигателите, които са оборудвани с термичен смукач

Издърпайте дръжката за аварийно спиране с лявата ръка и прикрепете я към дръжката за насочване. Хванете дръжката на стартера с дясната ръка и дръпнете леко, докато усетите съпротива. След това дърпайте постоянно, за да включите двигателя.

След включване на двигателя, оставете го да достигне максималните си обороти, след което

може да започнете работа.

ВКЛЮЧВАНЕ: За двигателите, които са оборудвани с ръчен смукач

Включване чрез задействане (стартер): Издърпайте дръжката за аварийно спиране с лявата ръка, прикрепете я към дръжката за насочване, поставете лоста на смукача в затворено положение и задействайте лоста за ускорение до максимум (ако има такъв в предоставеното оборудване). Хванете дръжката на стартера с дясната ръка и дръпнете леко, докато усетите съпротива. След това постоянно, за да включите двигателя, след което поставете лоста на смукача в отворено положение (работно положение).

След включване на двигателя, оставете го да достигне максималните си обороти, след което може да го използвате в работата си.



АВТОМАТИЧНО ВКЛЮЧВАНЕ: (с ключ) Ако съоръжението е оборудвано и с автоматично включване, включването ще се извършва чрез задействане на ключа, като следвате стъпките за включване, в зависимост от предоставеното оборудване на двигателя.

ЗАБЕЛЕЖКА!

Ако двигателят е спрял за да свърши горивото, заредете двигателя и поставете помпата за грундиране за 3 часа. Обичайно няма необходимост от грундиране при рестартиране на топъл двигател.

ДВИГАТЕЛ ОБОРУДВАН С ШОК (УДАР)

Преместете лоста за газта в позиция START (заек)

ПУСКАНЕ/ЗАДВИЖВАНЕ

Пускане чрез сцепление(стартер): Издърпайте дръжката за аварийно спиране с лявата ръка и я залепете за направляващата дръжка. Хванете дръжката на стартера с дясната си ръка и дръпнете леко, докато почувствате, че устоява на съпротивление. После дърпайте мощно за да тръгне двигателя. Когато има проблем, повторете със шока(удара) от позиция RUN и с лоста на газта в положение FAST. След стартиране на двигателя, използвайте го с фиксиран лост в положение FAST.

След като двигателя се задвижи, оставете го да получи максималната скорост, тогава можете да го използвате с натоварване(с работата).

СПИРАНЕ

Освободете лоста за контрол на предпазната спирачка STOP, преместете лоста за ускорение в позиция STOP.

ПОДДРЪЖКА

За да избегнете случайно стартиране, прекъснете връзката на кабела на свещта преди да започнат интервенциите на двигателя.

ВНИМАНИЕ: Поддържайте страната със свещта на двигателя нагоре, когато двигателят трябва да бъде наклонен по време на транспортиране или за инспектиране, или за отстраняване на тревата.

Транспортът или накланянето на двигателя със свещта надолу, може да предизвика: Пушене, тежко задвижване, замърсяване на свещта, насищане с масло на въздушния филтър, повреда на стартера.

СМЯНА НА МАСЛОТО

Проверявайте периодично нивото на маслото.

Уверете се, че нивото на маслото е правилното. Проверявайте го на всеки 5 часа или дневно, преди пускане на двигателя.

Смяната на маслото след първите 5 часа функциониране. Сменяйте маслото докато двигелят е още топъл. За допълване използвайте Ruris 4t Max или масло по класификация API: CI-4/SL или по-горе от същото.

Преди да наклоните двигателя или оборудването, за да изтече маслото, изпразнете горивото от резервоара. Когато изцеждате маслото през горната страна на двигателя, дръжте страната с въздушния филтър високо нагоре. Маслото може да изтече на страната на свещта дигната нагоре, ако е необходимо.

ВЪЗДУШЕН ФИЛТЪР

1. Извадете внимателно предфилтъра (ако има такъв) и модула на касетата (*комплекта с патрони/капсули*) на капака..
2. След поддръжката на предфилтъра (предварителния филтър) и на патрона поставете модула на касетата и предфилтъра в капака.
3. Поставете лопатките от долната част на капака в отворите в долната част на основата. **ПАЗЕТЕ ДВИГАТЕЛЯ ЧИСТ.**

Периодично отстранявайте тревата и натрупванията на трева върху двигателя. Не пръскайте двигателя с вода за да го направите чистите, защото водата би могла да замърси горивото. Почиствайте го с четка или сгъстен въздух.

ПРОГРАМА ЗА ПОДДРЪЖКА

Първите 5 часа.

-Смяна на маслото

На всеки 5 часа или дневно

- проверявайте нивото на маслото
- почиствайте отпадъците.
- проверявайте въздушния филтър
- почиствайте около изпускателната тръба

На всеки 25 часа или на 6 месеца

- сменяйте маслото
- проверявайте свещта (отворът на запалителната свещ трябва да бъде 0,7mm)

ДЕКЛАРАЦИЯ ЗА СЪОТВЕТСТВИЕ СЕ



Производител **ТД РУРИС ИМПЕКС СРЛ (SC RURIS IMPEX SRL)**

ул. Каля Северинулуй № 10, гр. Крайова, окр. Долж, Румъния

Тел. 0351 464 632, Факс 0351 464 633, www.ruris.ro, office@ruris.ro

Оторизиран представител: инж. Строе Мариус Кътълин – Генерален директор

Оторизирано лице за техническото досие: инж. Флоря Николае – Директор Проектиране на производството

Описание на машината: **КОСАЧКАТА ЗА ТРЕВА** извършва операции по косене на трева, като самата машина е основният енергиен компонент, а мобилният нож за рязане – действителното работно оборудване.

Продукт: Косачка за трева

Тип: **RURIS**

Модел: **RX200S, RX221S**

Двигател: термичен, бензинов, 4-тактов

Нетна мощност: 2,7 - 3,5 к.с.

Ние, Търговско дружество РУРИС ИМПЕКС СРЛ (RURIS IMPEX SRL) Крайова, производител, **в съответствие с Правителствено решение № 1029/2008** – относно условията за пускане на пазара на машини, Директива 2006/42/ЕО – машини; изисквания за безопасност и сигурност, Стандарт EN12733 – Земеделска и горска техника. Сигурност, **Регламент на ЕС 2016/1628 (изменен с Регламент на ЕС 2018/989)** – определяне на мерките за ограничаване на газообразните емисии и емисиите на замърсяващи частици, произхождащи от двигатели и Правителствено решение № 467/2018 относно мерките за прилагане на споменатия Регламент, извършихме удостоверяване за съответствие на продукта с посочените стандарти и декларираме, че отговаря на основните изисквания за безопасност и сигурност.

Долуподписаният Строе Кътълин, представител на производителя, декларирам на своя отговорност, че продуктът отговаря на следните Европейски Стандарти и Директиви:

- SR EN ISO 12100:2011 – Безопасност на машините. Основни понятия, общи принципи за проектиране. Основна терминология, методология. Технически принципи
- SR EN ISO 4254-1:2010/AC:2011 – Земеделска техника. Безопасност. Общи изисквания
- SR EN 1050:2000 – Безопасност на машините. Принципи за оценка на риска
- SR EN 836+A4:2012 – Технически средства за градини. Моторни косачки. Безопасност
- SR EN 12733:2009 – Земеделска и горска техника. Косачки с двигател, управлявани от съпровождащ оператор. Безопасност

- SR EN ISO 3744:2011 – Акустика. Определяне на нивата на звукова мощност на източници на шум чрез използване на звуково налягане
- SR EN ISO 4254-12:2012 – Земеделска техника. Безопасност. Част 12: Ротационни дискови косачки, ротационни барабанни косачки и косачки, оборудвани с устройство за раздробяване на растителни отпадъци
- SR EN 14861+A4:2010 – Горска техника. Самоходна техника. Изисквания за безопасност
- SR EN 14930+A1:2009 – Земеделска и горска техника и технически средства за градинарство. Ръчноносими и управлявани от съпровождащ оператор машини. Определяне на риска от достигане на горещи повърхности
- **Директива 2000/14/ЕО** – Шумови емисии на съоръжения, предназначени за употреба извън сградите
- **Директива 2006/42/ЕО** – относно машините – пускане на пазара на машини
- **Регламент на ЕС 2016/1628** – определяне на мерките за ограничаване на емисиите на газообразни и прахови замърсители, произхождащи от двигатели

Други използвани стандарти или спецификации:

- **SR EN ISO 9001** – Система за управление на качеството
- **SR EN ISO 14001** – Система за управление по отношение на околната среда
- **OHSAS 18001** – Система за управление на здравето и безопасността при работа

МАРКИРАНЕ И ЕТИКЕТИРАНЕ НА ДВИГАТЕЛИТЕ

Бензиновите двигатели с искрово запалване, получени и използвани в оборудването и машините RURIS, съгласно **Регламент на ЕС 2016/1628 (изменен с Регламент на ЕС 2018/989)** и Правителствено решение № 467/2018, са маркирани с:

- Марка и наименование на производителя: N.T.M. Co. Ltd.
- Тип: Y100V, Y139V
- Мощност: 2,7 - 3,5 к.с.
- Номер на одобрението на типа, получен от специализирания производител:

e13*97/68SN2G1*2012/46*0699*01

e24*2016/1628*2017/656SRA1/P*0051*00

- Идентификационен номер на двигателя – уникален номер
- Концепт: General Engine

Забележка: Техническата документация е собственост на производителя.

Уточнение: Настоящата декларация е пълно съответствие на оригинала.

Срок на валидност: 10 години от датата на одобрение

Година на прилагане на маркировката СЕ: 2019

Място и дата на издаване: гр. Крайова, 29.10.2019 г.

Регистрационен номер: 1014/29.10.2019

Оторизирано лице и подпис:

Строе Мариус Кътълин

Генерален директор на

ТД РУРИС ИМПЕКС СРЛ (SC RURIS IMPEX SRL)



The image shows a handwritten signature in blue ink, which appears to be 'Stroie Marius Katchilin'. To the right of the signature is a circular official stamp. The stamp contains the text 'SC RURIS IMPEX SRL' in the center, with 'ROMANIA' at the bottom and 'SOCIETATE COMERCIALA' at the top. The stamp is partially obscured by the signature.



BGR

ДЕКЛАРАЦИЯ ЗА СЪОТВЕТСТВИЕ ЕС

Производител ТД РУРИС ИМПЕКС СРЛ (SC RURIS IMPEX SRL)

ул. Каля Северинулуй № 10, гр. Крайова, окр. Долж, Румъния

Тел. 0351 464 632, Факс 0351 464 633, www.ruris.ro, office@ruris.ro

Оторизиран представител: инж. Строе Мариус Кътълин – Генерален директор

Оторизирано лице за техническото досие: инж. Флоря Николае – Директор Проектиране на производството

Описание на машината: **КОСАЧКАТА ЗА ТРЕВА** извършва операции по косене на трева, като самата машина е основният енергиен компонент, а мобилният нож за рязане е действителното работно оборудване.

Тип: **RURIS RX200S, RX 221S**

Мощност: **2,7 - 3,5 к.с.**

Ниво на шум: **96 dB**

Гарантирано ниво на звукова мощност: **96 dB(A)**

Нивото на шум е сертифицирано от TÜV с Протокол за изпитване № 70.403.18.1002.04 Rev. 01/29 септември 2018 г., в съответствие с разпоредбите на Директива 2000/14/ЕО и стандарт SR EN ISO 22868:2011.

Ние, Търговско дружество РУРИС ИМПЕКС СРЛ (RURIS IMPEX SRL) Крайова, в качеството на производител, в съответствие с Директива 2000/14/ЕО, Правителствено решение № 1756/2006 – относно ограничаването на нивото на шумовите емисии в околната среда, произведени от оборудване, предназначено за използване извън сгради, както и Директива 2006/42/ЕО, Правителствено решение № 1029/2008 – относно условията за пускане на пазара на машините, извършихме проверката и удостоверяването на съответствието на продукта с посочените стандарти и декларираме, че отговаря на основните изисквания.

Долуподписаният Строе Кътълин, представител на производителя, декларирам на своя отговорност, че продуктът отговаря на следните Европейски Стандарти и Директиви:

BGR

- Директива 2000/14/ЕО – Шумови емисии на съоръжения, предназначени за употреба извън сградите
- **SR EN ISO 22868:2011** – Горска и градинска техника. Изпитване на шум на машини, оборудвани с двигател с вътрешно горене. Метод на експертиза
- **SR EN 836+A4:2012** – Технически средства за градини. Моторни косачки
- **SR EN ISO 4254-12:2012** – Земеделска техника. Част 12: Ротационни дискови косачки, ротационни барабанни косачки и косачки, оборудвани с устройство за раздробяване на растителни отпадъци
- **SR EN ISO 3746:2009** – Акустика. Определяне на нивата на звукова мощност на източници на шум чрез използване на звуково налягане

Други използвани стандарти или спецификации:

- **SR EN ISO 9001** – Система за управление на качеството
- **SR EN ISO 14001** – Система за управление по отношение на околната среда
- **OHSAS 18001** – Система за управление на здравето и безопасността при работа

Забележка: Техническата документация е собственост на производителя.

Уточнения: Настоящата декларация е пълно съответствие на оригинала.

Срок на валидност: 10 години от датата на одобрение.

Година на прилагане на маркировката CE: 2019

Място и дата на издаване: гр. Крайова, 29.10.2019 г. Регистрационен номер:
1015/29.10.2019

Оторизирано лице и подпис:

инж. Строе Мариус Кътълин

Генерален директор на

ТД РУРИС ИМПЕКС СРЛ (SC RURIS IMPEX SRL)

